



Libro de reglas 2008
© 1995-2008 Wayne Harris
Traducido por Pablo Conejos.

Para ver una comparación de las diferentes divisiones de competición, por favor visita la página <http://www.termpro.com/dbdrag/rules/2005/matrix.htm>

El texto rosa indica los cambios respecto al reglamento anterior.

El texto azul se refiere únicamente a la Street Division

El texto turquesa se refiere únicamente a la Street Max Division

El texto verde se refiere únicamente a la Super Street Division

El texto rojo se refiere únicamente a la Extreme Division

Índice

[Sección 1 – Reglas generales](#)

[Sección 2 – Clasificación de competidores](#)

[Sección 3 – Normas del compartimento de pasajeros](#)

[Sección 4 – Normas del vehículo](#)

[Sección 5 – Normas del sistema de sonido](#)

[Sección 6 – Normas de la instalación](#)

[Sección 7 – Acumulación de puntos](#)

[Sección 8 – Certificación del SPL](#)

[Sección 9 – Finales mundiales](#)

[Sección 10 – Récords mundiales](#)

[Sección 11 – Inspecciones del vehículo, infracciones, sanciones](#)

[Sección 12 – Código de conducta del competidor](#)

[Sección 13 – Miscelánea](#)

[Sección 14 – Preguntas y respuestas](#)

[Sección 15 – Definiciones](#)

Competición dB Drag Racing

El dB Drag Racing es un formato de competición Car Audio en el que los participantes, con sus vehículos, compiten entre ellos de dos en dos para determinar quién es capaz de conseguir un nivel de presión sonora mayor. Esta es la base fundamental del concurso dB Drag Racing.

La asociación dB Drag Racing Association (dBDRRA) ha intentado que las reglas que rigen la competición sean los más comprensibles y poco ambiguas posible. No obstante,

siempre podrán presentarse ocasiones en las que algún sistema o procedimiento seguido durante la competición queden fuera de lo definido por el libro de reglas. En este caso, la responsabilidad de la decisión recaerá sobre el juez principal. Como competidor, es tu responsabilidad comprender todas las reglas contenidas en este libro, y acatar todas las decisiones del juez principal.

Normas básicas de comportamiento en el dB Drag Racing

- No hacer funcionar el sistema de sonido de forma que moleste a los que están alrededor.
- No hacer funcionar el sistema de sonido si ello puede suponer algún daño.
- No hacer funcionar el sistema de sonido si con ello se viola alguna ley.
- Mostrar un espíritu de competición positivo durante el concurso.
- Comportarnos de forma profesional durante el concurso.
- Apoyar al máximo a todas aquellas empresas y fabricantes que apoyan nuestra competición.
- Acatar todas las reglas de competición y procurar que los demás también lo hagan.

Normas generales de seguridad

Es de vital importancia la seguridad de competidores, jueces y cualquier otra persona asistente a cualquier evento del dB Drag Racing. Como operador del vehículo y de su sistema de sonido, el competidor tiene una gran responsabilidad, tanto hacia sí mismo como hacia los que le rodean. Antes de participar en cualquier competición dB Drag, todos los competidores deben comprender de forma clara las siguientes normas:

- El manejo de un vehículo a motor es, ya de por sí, una actividad peligrosa. Cuando conduzcas el tuyo debes asegurarte SIEMPRE de hacerlo de forma que ello no represente ningún tipo de peligro para ti o para los que te rodean. Por favor, respeta las normas básicas de conducción y asegúrate de que tienes el camino libre antes de mover tu vehículo. Aunque el personal del evento pueda dirigir la circulación del mismo, la responsabilidad en caso de accidente con el vehículo de competición siempre será del competidor.
- Los sistemas de sonido son capaces de producir altos niveles de presión sonora. La exposición a los mismos puede causar daños a nuestro sistema auditivo. NUNCA debes operar tu sistema de forma que puedas exponer a los demás o a ti mismo a altos niveles de presión sonora. Además, si escuchas tu sistema a altos volúmenes mientras conduces, puedes dejar de oír señales como las de los vehículos de emergencia, claxon de otros vehículos, trenes, etc. Disfruta de tu sistema siempre respetando las leyes y de forma que puedas conducir de forma segura. Esto incluye los ajustes a tu sistema mientras estás conduciendo.
- Las instalaciones Car Audio pueden comprometer la seguridad y la integridad de tu vehículo. Aunque algunos competidores acudirán a otras personas para llevar a cabo sus instalaciones, es su responsabilidad asegurarse de que su instalación es segura. Hay que tener especial cuidado con el sistema eléctrico. Todo el cableado de alimentación debe estar protegido con un fusible junto a la batería para minimizar el riesgo de incendio.

Todos los componentes del sistema, como altavoces, amplificadores, recintos, etc, deben estar perfectamente sujetos al vehículo para evitar daños mayores en caso de accidente. Aquellos vehículos que se hayan modificado estructuralmente para instalar el sistema de audio, o que excedan su peso máximo autorizado (indicado en la documentación) no deberán conducirse en las vías públicas.

El dB Drag Racing y sus afiliados no están cualificados para determinar la seguridad y / o legalidad de los vehículos competidores. Esta responsabilidad recae en el competidor. Por tanto, el dB Drag Racing y sus afiliados no pueden responsabilizarse en caso de accidente, daños materiales o humanos que puedan suceder durante un evento. El dB Drag Racing recomienda a todos los competidores operar sus vehículos y sistemas de sonido siempre respetando las leyes y las normas básicas de comportamiento y respeto hacia los demás. La no atención a las normas de seguridad supondrá la descalificación y la expulsión del evento.

Sección 1 – Reglas generales

1-1 Los competidores podrán utilizar programas (grabaciones) a su elección para competir.

Pautas adicionales:

- El material reproducido debe originarse en una fuente específicamente diseñada para ser usada en vehículos y en el entorno de los 12 Voltios. Esto incluye platinas de cassette, reproductores y cargadores de CD y DVD, reproductores y grabadores de vídeo, reproductores de MP3, sintonizadores de radio AM / FM / Satélite, y cualquier otro dispositivo reproductor específicamente diseñado para ser usado en vehículos y en el entorno de los 12 Voltios.
- El programa musical puede consistir en música, tonos o cualquier otro tipo de señal de audio.
- El programa podrá ser una grabación comercial (cualquier CD que pueda comprarse) o grabaciones hechas en casa.
- Los generadores de tonos, multiplicadores de frecuencia, armonizadores, etc, están prohibidos.

Excepciones:

- Los competidores deberán usar el CD oficial del dB Drag Racing para España en todos los eventos multipunto.
- Las frecuencias que pueden usarse en todos los eventos multipunto están limitadas entre 20 y 80Hz. Si un competidor alcanza su máximo SPL utilizando frecuencias fuera de esta banda, dicha marca será declarada nula. Si la infracción ocurre durante las rondas de clasificación, el competidor dispondrá de una nueva oportunidad a discreción del juez principal. Si ocurre en las rondas eliminatorias, el competidor será eliminado, independientemente de su marca.

- 1-2 Pueden realizarse ajustes al sistema mientras el vehículo está en la medición, siempre y cuando no se viole ninguna otra regla al hacerlo. (La medición es el proceso que se lleva a cabo para medir el nivel de presión sonora o SPL del vehículo).
- 1-3 El vehículo del competidor podrá estar en marcha en la línea de medición siempre y cuando se cumplan las siguientes condiciones:
- El vehículo compite en las divisiones **Street Stock**, Super Street o Extreme. Los competidores de las divisiones Street y Street Max no podrán tener su vehículo en marcha en la línea de medición. (Por favor, lee la sección 2 para conocer a fondo el sistema de clasificación de competidores).
 - La operación del vehículo o del sistema de sonido no debe poner en peligro a los jueces, el competidor, los espectadores o cualquier propiedad personal.
 - El freno de mano debe estar puesto.
 - Las ruedas deben estar calzadas.
 - El capó debe estar cerrado.
 - El régimen del motor no debe pasar las 2000 RPM.
 - Si el competidor traba las puertas del vehículo de alguna manera durante la medición, deberá disponer obligatoriamente de un corte de motor accesible desde el exterior del vehículo.

Es responsabilidad del competidor cumplir las condiciones anteriores. Aquellos competidores que no cumplan alguna de estas condiciones podrán ser descalificados.

- 1-4 El competidor debe permanecer en el exterior del vehículo durante la medición, y todas las puertas, ventanas y cualquier apertura al exterior del vehículo deberá permanecer cerrada durante la misma.

Excepción – Los competidores podrán permanecer en el interior del vehículo durante la medición, siempre que:

- Lleven protección auditiva adecuada en todo momento. Si se quitan la protección mientras están dentro del vehículo quedarán inmediatamente descalificados.
 - El máximo SPL no exceda de 140 dB. Si se mide un nivel mayor, la marca se quedará en 140 dB.
 - El competidor deberá firmar un documento al acceder al concurso donde manifestará entender que la exposición a altos niveles de presión sonora puede ocasionar pérdidas auditivas temporales o permanentes.
- 1-5 Cuando comience el proceso de medición, el competidor dispondrá de 30 segundos para alcanzar su máximo nivel de presión sonora (SPL). El sistema de medición recogerá y guardará el nivel máximo alcanzado durante todo el intervalo de medición de 30 segundos.
- 1-6 Los competidores no pueden abrir el vehículo durante el proceso de medición. Si un competidor abre su vehículo durante la medición, su marca será declarada nula. Si la infracción ocurre durante las rondas de clasificación, el competidor dispondrá de una nueva oportunidad a discreción del juez principal.

Si ocurre en las rondas eliminatorias, el competidor que cometió la infracción habrá perdido la ronda en favor de su oponente.

Sección 2 – Clasificación de competidores

Los competidores serán clasificados según la naturaleza de los componentes de su sistema de sonido y el nivel de modificación llevado a cabo en el vehículo. Para conocer las limitaciones específicas para cada división en lo que a modificaciones del vehículo se refiere, consulta la sección 3-5 de este libro de reglas.

- 2-1 La asociación dBDRR considera como woofers aquellos altavoces con un diámetro declarado igual o mayor a 10 pulgadas.
- 2-2 Todos los woofers del vehículo con un diámetro mayor de 10" serán tenidos en cuenta en el recuento que determinará la división en la que competirá.

Pautas adicionales:

- En las configuraciones isobáricas o compuestas se tendrán en cuenta todos los woofers.
 - Todos los woofers ocultos (como los de los recintos paso banda) se tendrán en cuenta.
 - Los radiadores pasivos, puertos o resonadores no se consideran como woofers, y no serán tenidos en cuenta.
 - Si el woofer de mayor tamaño tiene un diámetro menor que 10 pulgadas, todos los altavoces utilizados para producir graves serán tenidos en cuenta como woofers.
- 2-3 Están terminantemente prohibidos los woofers no conectados. Si un competidor ha instalado woofers que no utiliza para intentar burlar el sistema de clasificación, será recalificado o descalificado a criterio del juez principal.

Ejemplo:

- Un competidor que normalmente compite en Super Street 2 acude a un evento y decide que su categoría está demasiado difícil para él. Para burlar el sistema de clasificación y entrar en la categoría Super Street 3-4, toma prestados 2 woofers y los deja caer en el maletero de su vehículo. Ahora tiene un total de 4 woofers, pero dos de ellos no son parte "legítima" del sistema de sonido. Este tipo de actividades está terminantemente prohibida.
- 2-4 Cada **vehículo de la competición** podrá competir en una, y sólo una, categoría en cada evento dB Drag Racing.

Pautas adicionales:

- Los competidores no podrán presentar el mismo vehículo en más de una categoría en un evento, ni podrán presentar más de un vehículo en el mismo evento.

- Los competidores pueden presentar varios vehículos en un evento dB Drag siempre que no presente dos vehículos en la misma categoría y siempre que cada vehículo se presente bajo un único nombre de competidor.
- Los competidores no podrán enviar grupos (2 o más) de vehículos a competir con la intención de burlar las reglas de acumulación de puntos para las finales mundiales.
- Los competidores deben acudir al evento con su vehículo. En otras palabras, no podrán mandar a un amigo a competir con su vehículo mientras ellos se quedan en casa.

2-5 Esta sección contiene información básica relativa a la clasificación del competidor basada en el equipo instalado en el vehículo del competidor. Para limitaciones específicas del equipo específico instalado en el vehículo consultar la Sección 3-6 de este reglamento. Para un vistazo general de cada categoría consultar la Matriz de Categorías de dB Drag Racing.

Las categorías estándar del dB Drag Racing son las siguientes:

Street Stock Division

Las categorías están pensadas para sistemas genéricos de sonido. los equipamientos permitidos en estas categorías están restringidos a componentes de usuario normal, que se puedan encontrar en cualquier establecimiento distribuidor dedicado al car audio. Los participantes veteranos, equipos de competición o los competidores más exigentes serán invitados a competir en alguna de las demás categorías.

- Solo pueden usarse los amplificadores y woofers que estén en la lista de productos aprobados de dB Drag Racing.
- Furgonetas, CRX, Pandas (o derivados de Pandas) y vehículos comerciales están prohibidos en la división Street Stock.
- Los participantes deberán reproducir música al competir. Los tonos de test (o canciones que contengan tonos de test) están prohibidos.
- **Categoría Street Stock A** – Solo puede utilizarse un amplificador para los subgraves como máximo (o 2 amplificadores monofónicos puenteados externamente). Solo puede usarse un TOTAL de 4 conductores eléctricos por sub para conectar el amplificador al/los woofer/s. (Por favor revisar la sección de definiciones para más detalles acerca de los conductores).
 - Un woofer de 15 pulgadas
 - O dos woofers de 12 pulgadas como máximo.
 - O tres woofers de 10 pulgadas como máximo.
 - O cuatro woofers de 8 pulgadas como máximo.
- **Categoría Street Stock B** – Solo pueden utilizarse 2 amplificadores de subgraves como máximo (o 4 amplificadores monofónicos puenteados externamente). Solo puede usarse un TOTAL de 4 conductores electricos por sub para conectar el/los amplificador/es a el/los woofer/s. (Por favor revisar la sección de definiciones para más detalles acerca de los conductores).

- Un woofer de 18 pulgadas.
- O dos woofers de 15 pulgadas como máximo.
- O cuatro woofers de 12 pulgadas como máximo.
- O seis woofers de 10 pulgadas como máximo.
- O ocho woofers de 8 pulgadas como máximo.

Street Division

Las categorías Street están pensadas como paso transitorio para participantes más avanzados. Las normas en esta categoría son más estrictas que las de la categoría Street Stock y se pueden utilizar una mayor variedad de productos (incluidos los de nivel competición).

- Las furgonetas de carga y los vehículos comerciales tienen prohibido competir en la división Street.
- **Street A** – Podrá utilizarse un máximo de 1 amplificador para los subgraves. Podrán utilizarse un máximo TOTAL de 2 conductores eléctricos para conectar los woofers al amplificador (por favor revisar la sección de definiciones para más detalles acerca de los conductores).
 - Un woofer de 12 pulgadas.
 - O un máximo de dos woofers de 10 pulgadas.
 - O un máximo de tres woofers de 8 pulgadas .
- **Street B** – Podrán utilizarse un máximo de 1 amplificador (o 2 amplificadores monofónicos puenteados externamente) para los subgraves. Podrán utilizarse un máximo TOTAL de 2 conductores eléctricos para conectar los woofers a los amplificadores.
 - Un woofer de 15 pulgadas.
 - O un máximo de dos woofers de 12 pulgadas.
 - O un máximo de tres woofers de 10 pulgadas.
 - O un máximo de cuatro woofers de 8 pulgadas.
- **Street C** – Podrán utilizarse un máximo de 2 amplificadores (o 4 amplificadores monofónicos puenteados externamente) para los subgraves. Podrán utilizarse un máximo TOTAL de 4 conductores eléctricos para conectar los woofers a los amplificadores.
 - Un woofer de 18 pulgadas.
 - O un máximo de dos woofers de 15 pulgadas.
 - O un máximo de cuatro woofers de 12 pulgadas.
 - O un máximo de seis woofers de 10 pulgadas.
 - O un máximo de ocho woofers de 8 pulgadas.

Pautas adicionales para la Street Division:

- Los amplificadores que alimenten altavoces que no sean subgraves no serán tenidos en cuenta.
- Los amplificadores que estén diseñados de forma que burlen las normas de limitación de amplificadores serán prohibidos en esta división, o contarán como múltiples amplificadores. Para más información sobre los amplificadores, puedes visitar la sección 14.

Street Max Division

La categoría Street Max mantiene las restricciones de “uso normal” asociadas a la división Street aunque permite al participante utilizar una pared de altavoces en su instalación.

- **Street Max 1-4 Woofers** – Podrán utilizarse un máximo de 2 amplificadores (o 4 amplificadores monofónicos puenteados externamente) para los subgraves. Podrán utilizarse un máximo TOTAL de 4 conductores eléctricos para conectar los woofers a los amplificadores.

Pautas adicionales para la Street Max Division:

- Los amplificadores que alimenten altavoces que no sean subgraves no serán tenidos en cuenta.
- Los amplificadores que estén diseñados de forma que burlen las normas de limitación de amplificadores serán prohibidos en esta división, o contarán como múltiples amplificadores. Para más información sobre los amplificadores, puedes visitar la sección 14.
- ~~Los subwoofers no podrán tener más de 2 bobinas discretas por sub.~~

Super Street NW Division

La categoría Super Street NW se ha diseñado para aquellos competidores que desean maximizar el equipamiento en sus instalaciones sin construir una pared ni pasar a las divisiones Super Street o Expert.

- **Categoría Super Street NW – 1 + Woofers.** Pueden utilizarse 4 amplificadores de subgraves como máximo (o 8 amplificadores monofónicos puenteados externamente). Puede usarse un TOTAL de 8 conductores eléctricos. Un máximo de 4 conectores pueden ser conectados a cada woofer.

Pautas adicionales para la categoría Super Street NW:

- Los amplificadores que alimenten altavoces que no sean subgraves no serán tenidos en cuenta.

- Los amplificadores que estén diseñados de forma que burlen las normas de limitación de amplificadores serán prohibidos en esta división, o contarán como múltiples amplificadores. Para más información sobre los amplificadores, puedes visitar la sección 14.

Super Street Division

Las categorías Super Street están diseñadas para participantes que deseen maximizar el equipamiento de sus vehículos sin realizar las modificaciones estructurales propias de la división Extreme. No resulta extraño encontrar competidores “veteranos” participando en estas categorías. En Super Street se utilizan usualmente componentes de competición.

- **Super Street 1-2:** 1-2 Woofers. Se puede conectar cada woofer un máximo de 4 conectores.
- **Super Street 3-4:** 3-4 Woofers. Se puede conectar cada woofer un máximo de 4 conectores.
- **Super Street 5+:** 5+ Woofers. Se puede conectar cada woofer un máximo de 4 conectores.

Extreme Division

Las categorías Extreme están dedicadas a aquellos competidores que desean llevar sus sistemas al límite de su tecnología, e incluso sobrepasarlo. Habitualmente, solo los competidores más veteranos participan en estas categorías a un nivel profesional.

- **Extreme 1:** 1 Woofer. Se puede conectar a cada woofer un máximo de 4 conectores.
- **Extreme 2:** 2 Woofers. Se puede conectar a cada woofer un máximo de 4 conectores.
- **Extreme 3-4:** 3-4 Woofers. Se puede conectar a cada woofer un máximo de 4 conectores.

Categorías Opcionales

Las siguientes categorías no están disponibles en las Finales Mundiales.

- **Freestyle** – Esta categoría está dirigida a competidores que participan por primera vez. Tradicionalmente no hay reglas en esta categoría, salvo que, una vez ganas, debes pasar a una categoría superior.
- **Monster** – Esta categoría está diseñada como categoría de “exhibición” únicamente.

Sección 3 – Normas del compartimento de pasajeros

- 3-1 El compartimento de pasajeros y el de escucha / medición serán uno y el mismo (esto quiere decir que la medición debe realizarse en el compartimento de pasajeros).
- 3-2 El compartimento de pasajeros no puede estar fraccionado o dividido por ningún tipo de partición o barrera (el entorno de escucha debe aproximarse al que solemos encontrar en un vehículo normal).
- 3-3 El parabrisas y las puertas delanteras del vehículo deben actuar como límites del compartimento de pasajeros (el entorno de escucha debe aproximarse al que solemos encontrar en un vehículo normal, en el cual las puertas y el parabrisas actúan a modo de “paredes” del entorno de escucha).
- 3-4 El tamaño (volumen de aire) del compartimento de pasajeros no puede variar durante la competición (el recinto de los subgraves no puede moverse hacia delante, los airbags no pueden detonarse, etc).
- 3-5 El vehículo no puede presurizarse o despresurizarse por medio de ningún tipo de gas o fluido. Además, el aire del interior no puede reemplazarse por ningún tipo de gas o fluido.
- 3-6 Nada debe interferir con la correcta ubicación del sensor de medición o el uso de la plantilla para ubicar el sensor de medición.
- 3-7 Todas las superficies reflectantes, excepto el parabrisas y el salpicadero, deben distar un mínimo de 12 pulgadas (30.48 cm) del sensor de medición (ninguna superficie reflectante debe interferir con el sistema de medición). Para clarificar esto, la dBDR considerará cualquier superficie con un ancho superior a 3/8” (9.525 mm) como reflectante.
- 3-8 El límite hasta el que puede modificarse el compartimento de pasajeros está determinado según la división en la que se compita. (Ver sección 2 “Clasificación de Competidores” descrita anteriormente para consultar la lista completa de divisiones y categorías de competición).

Pautas adicionales:

- Para dejar claro esto, la dBDR usa el término “modificación” para describir cambios en el vehículo hechos para instalar el sistema de sonido o mejorar la puntuación del competidor.

Algunos ejemplos de modificaciones del compartimento de pasajeros son:

- Cambiar de los vidrios de origen
- Cambiar del salpicadero de origen
- Cambiar de los asientos de origen
- Reforzar los paneles de puerta
- Aumentar del nivel del suelo y / o disminuir del nivel del techo
- Quitar o cambiar la consola central de origen

Nota especial acerca de Recambios Equivalentes:

- Hay varios puntos del libro de reglas en los que aparece el término “recambio equivalente”. La dBDRA considera un recambio equivalente a aquel que se asemeja de forma muy cercana al elemento de origen que sustituye, tanto en forma como en función. Esto incluye rigidez, estética y tamaño.

Ejemplo:

- Si un competidor cambia el panel de puerta de su vehículo, será aceptable que el recambio esté construido a partir de una tabla de DM de 3mm de grosor cubierta con moqueta, ya que la rigidez, estética y tamaño del panel de recambio serán similares a las del panel original. Por otro lado, un panel de puerta de DM con 25mm de grosor no será permitido, dado que la rigidez del panel de recambio es diferente a la del panel original. Debe quedar claro que lo que hace que este panel sea aceptado NO es su grosor concreto, sino su rigidez, que es similar a la del panel original.

Nota especial acerca de la instalación de altavoces no considerados como woofers:

- Los altavoces con un diámetro inferior a 10 pulgadas podrán instalarse en cualquier lugar del vehículo, siempre y cuando no se contravenga ninguna otra regla.
- Está permitido reforzar los paneles de puerta en la zona en que estén instalados los altavoces de puerta.
- También está permitido el uso de soportes de fibra de vidrio o modificaciones en los paneles de puerta para acomodar los altavoces en ella.

Restricciones generales sobre el uso de materiales absorbentes:

- Pueden utilizarse materiales absorbentes para reducir las vibraciones siempre y cuando se haga según las indicaciones del fabricante. En algunas categorías del dB Drag Racing, la cantidad máxima de material absorbente que se puede utilizar en un área determinada está limitada (ver las normas del compartimento de pasajeros de cada categoría en concreto para conocer sus restricciones particulares). A continuación mostramos algunos ejemplos de estas limitaciones.

Ejemplos de la Street Division:

En las categorías Street los competidores pueden utilizar 2 capas de material absorbente sobre la cara interior de la plancha del techo. No obstante, NO podrán usar 2 capas sobre la plancha y otras 2 sobre la parte trasera del guarnecido del techo, porque esto resultaría en un total de 4 capas en el área del techo.

En las categorías Street los competidores pueden utilizar 1 capa de material absorbente en la cara interior de la plancha de su puerta y otra capa más en la parte interior de su panel de puerta, ya que en total se permiten 2 capas de material absorbente en el área de la puerta. Por otro lado, los competidores NO podrán usar 2 capas de absorbente en la plancha interior y otras dos sobre el panel de puerta, ya que esto resultaría en un total de 4 capas de absorbente en el área de la puerta, lo cual está prohibido.

Restricciones generales sobre los asientos:

- Los asientos de Kart, máquinas de videojuego, buggys, etc., no se consideran recambios equivalentes, ya que no son similares a los asientos originales en rigidez, estética ni tamaño.
- Los asientos deberán estar atornillados en las ubicaciones de origen, con la excepción de la categoría Extreme.
- Debe existir siempre una separación mínima entre el asiento y el sensor de 12 pulgadas (30.48cm).
- Si en origen un asiento disponía de reposacabezas, éste deberá permanecer puesto durante la competición.

Restricciones sobre el compartimento de pasajeros en la División Street Stock

3-9a Ningun componente del sistema de sonido puede interferir en el uso y/u operación frente al los pilares de las cerraduras de las puertas delanteras.

3-9b Los asientos pueden plegarse para la competición, pero no sacarse del vehículo. Los competidores que plieguen los asientos han de ser capaces de demostrar que la instalación no interfiere con el uso y manipulación normal de los asientos al plegarse.

Normas del compartimento de pasajeros para la Street Division

3-10a Está prohibido todo tipo de modificación del compartimento de pasajeros.

Pautas adicionales:

- El techo de origen (o un recambio equivalente) debe estar en su sitio. No podrán utilizarse moquetas, telas, etc puestas directamente sobre la plancha del techo en vez de sobre el guarnecido.
- Los paneles de puerta de origen (o un recambio equivalente) deben estar en su sitio.
- Las guatas y moquetas de origen (o un recambio equivalente) deben estar en su sitio.
- No están permitidas las aperturas entre la caja y la cabina de los pickups.

- Está permitido el uso de absorbentes acústicos para reducir las vibraciones siempre y cuando se hayan instalado detrás de los sitios descritos por los guarnecidos , guatas o moquetas del fabricante ."NUNCA A LA VISTA" El grosor máximo de material absorbente aplicado sobre un área determinada no debe ser mayor que 4mm en ningún punto. El material absorbente puede aplicarse en forma de aerosol, láminas o combinación de ambos. Podrán aplicarse un máximo de dos capas de material en forma de láminas sobre cada área determinada, incluso aunque con ello no se superen los 4mm de grosor.
- Las espumas expandidas podrán aplicarse con moderación en todo el vehículo con el objetivo de sellar pequeñas aperturas o reducir las vibraciones, pero no podrán utilizarse para rellenar espacios o cavidades grandes (como el salpicadero o las puertas).

3-10b Ningún elemento del sistema de sonido podrá interferir con el uso y operación normal del vehículo.

3-10c Los asientos podrán abatirse para competir, pero no podrán quitarse. Los competidores que opten por abatir sus asientos deben ser capaces de demostrar que su sistema de sonido no interfiere con el correcto posicionamiento de los asientos que han abatido.

Pautas adicionales:

- Si un vehículo tiene más de dos filas de asientos, el competidor podrá quitar las filas tercera y siguientes.

3-10d Si el vehículo es un pickup modelo "extended-cab" o "king-cab", la restricción acerca del "uso normal" de los asientos plegables ubicados tras los asientos delanteros no será tenida en cuenta.

Pautas adicionales:

- Esta regla sólo se aplicará a aquellos pickups que dispongan de asientos plegables tras los asientos delanteros. La dBDR define un asiento plegable como aquel que se diseñó en origen para ser plegado hacia el lateral o la parte trasera del compartimento de pasajeros del pickup.
- Los asientos plegables no podrán quitarse, pero podrán plegarse para ubicar el sistema de sonido.

Normas del compartimento de pasajeros para la Street Max Division

3-11a Está prohibido todo tipo de modificación por delante de los pilares de las cerraduras de las puertas delanteras.

Pautas adicionales:

- El techo de origen (o un recambio equivalente) debe estar en su sitio.
- Los paneles de puerta de origen (o un recambio equivalente) deben estar en su sitio en todas las áreas por delante de los pilares de las cerraduras de las puertas delanteras.

- Las guatas y moquetas de origen (o un recambio equivalente) deben estar en su sitio en todas las áreas por delante de los pilares de las cerraduras de las puertas delanteras.
- Está permitido el uso de absorbentes acústicos para reducir las vibraciones siempre y cuando se hayan instalado según las indicaciones del fabricante. El grosor máximo de material absorbente aplicado sobre un área determinada no debe ser mayor que 4mm en ningún punto. El material absorbente puede aplicarse en forma de aerosol, láminas o combinación de ambos. Podrán aplicarse un máximo de dos capas de material en forma de láminas sobre cada área determinada, incluso aunque con ello no se superen los 4mm de grosor.
- Las espumas expandidas podrán aplicarse con moderación en todas las áreas por delante de los pilares de las cerraduras de las puertas delanteras con el objetivo de sellar pequeñas aperturas o reducir las vibraciones, pero no podrán utilizarse para rellenar espacios o cavidades grandes (como el salpicadero o las puertas).

3-11b Los asientos delanteros podrán abatirse para competir. Los asientos traseros podrán abatirse o quitarse para competir.

Normas del compartimento de pasajeros para la Super Street Division

3-12a Está prohibido todo tipo de modificación por delante de los pilares de las cerraduras de las puertas delanteras.

Pautas adicionales:

- El techo de origen (o un recambio equivalente) debe estar en su sitio en todas las áreas por delante de los pilares de las cerraduras de las puertas delanteras.
- Los paneles de puerta de origen (o un recambio equivalente) deben estar en su sitio en todas las áreas por delante de los pilares de las cerraduras de las puertas delanteras.
- Las guatas y moquetas de origen (o un recambio equivalente) deben estar en su sitio en todas las áreas por delante de los pilares de las cerraduras de las puertas delanteras.
- Está permitido el uso de absorbentes acústicos para reducir las vibraciones siempre y cuando se hayan instalado según las indicaciones del fabricante. El grosor máximo de material absorbente utilizado en las áreas por delante de los pilares de las cerraduras de las puertas delanteras no debe ser mayor que 4mm sobre cada área determinada. El material absorbente puede aplicarse en forma de aerosol, láminas o combinación de ambos. Podrán aplicarse un máximo de dos capas de material en forma de láminas sobre cada área determinada, incluso aunque con ello no se superen los 4mm de grosor. En las zonas por detrás de los pilares de las cerraduras de las puertas delanteras podrá utilizarse la cantidad deseada de estos materiales.

- Las espumas expandidas podrán aplicarse con moderación en todas las áreas por delante de los pilares de las cerraduras de las puertas delanteras con el objetivo de sellar pequeñas aperturas o reducir las vibraciones, pero no podrán utilizarse para rellenar espacios o cavidades grandes (como el salpicadero o las puertas). En las zonas por detrás de los pilares de las cerraduras de las puertas delanteras podrá utilizarse la cantidad deseada de estos materiales.

3-12b Todos los asientos del vehículo podrán abatirse o quitarse para competir.

Normas del compartimento de pasajeros para la Extreme Division

Las siguientes normas delimitan qué DEBE y qué PUEDE hacer cada competidor. Cualquier otro tipo de modificación del compartimento de pasajeros está prohibida.

3-13a Todos los vehículos DEBEN disponer de salpicadero.

Pautas adicionales:

- Si el salpicadero es uno de origen, no podrá realizarse ninguna modificación externa sobre el mismo (Rellenar el salpicadero con espuma expandida para reforzarlo es aceptable siempre y cuando no se viole ninguna otra regla). Aquellos vehículos que mantengan el salpicadero de origen estarán exentos del cumplimiento de estas pautas adicionales, con la excepción del último punto, que discute sobre la relación entre el salpicadero y el parabrisas.
- La altura máxima del salpicadero no podrá superar el plano horizontal definido por la parte baja del parabrisas.
- La altura mínima del salpicadero no podrá situarse más de 3 pulgadas (76mm) por debajo del plano horizontal definido por la parte baja del parabrisas.

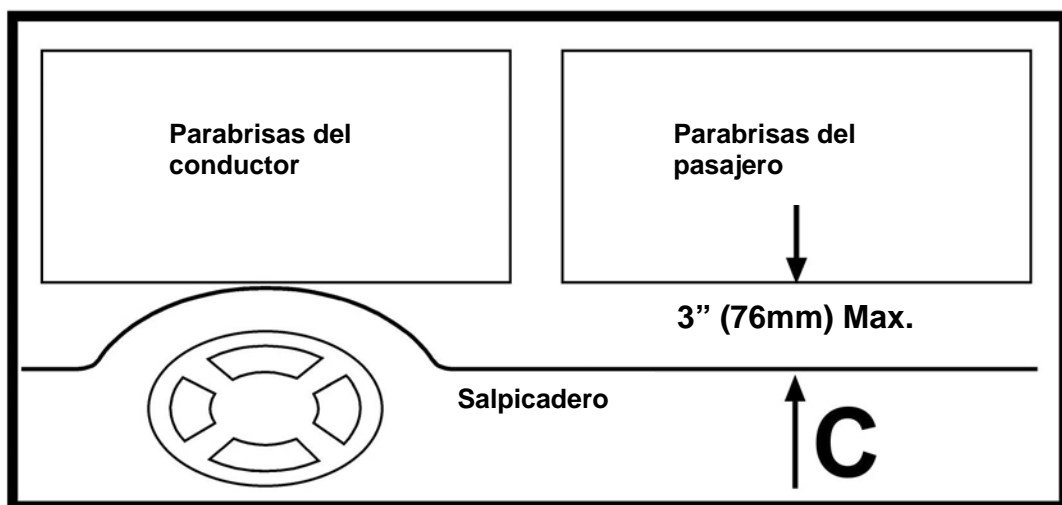

C = 3" (76mm) Máximo

- La profundidad mínima del salpicadero en el centro del vehículo debe ser de 6 pulgadas (152mm) medidas desde el borde del salpicadero hasta el parabrisas. La profundidad máxima serán 16 pulgadas (406mm).

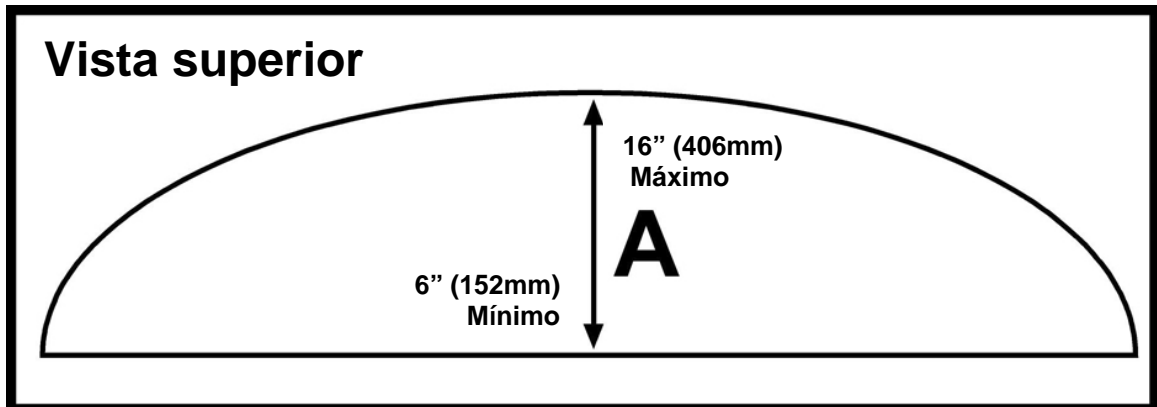

A = 6'' (152mm) Mínimo / 16'' (406mm) Máximo

- El plano del salpicadero, limitado por el parafuegos del motor y el borde del salpicadero mismo, debe ser paralelo al del suelo (o sea, plano) en todas las localizaciones que disten menos de 12 pulgadas (305mm) de la ubicación del sensor medidas horizontalmente hacia la derecha y hacia la izquierda.

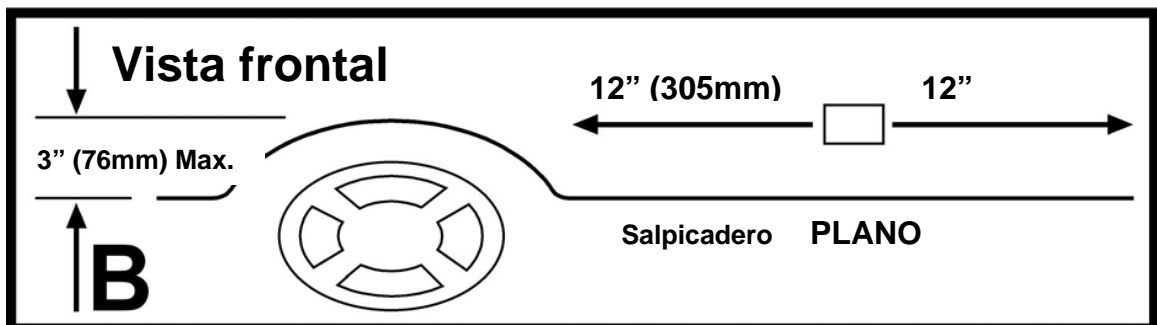

B = 3'' (76mm) Máximo

- El salpicadero debe ser completamente sólido (sin agujeros ni perforaciones) en toda su extensión, desde el cortafuegos hasta el borde del salpicadero y desde la pilastra del conductor hasta la pilastra del copiloto.
- El borde del salpicadero debe ser recto y perpendicular al eje central del vehículo visto desde arriba.
- La relación entre el salpicadero y el parabrisas debe ser tal que permita ubicar el sensor a las distancias adecuadas del salpicadero (4 pulgadas) y la pilastra (12 pulgadas).

3-13b Todos los vehículos PUEDEN tener una consola central.

Pautas adicionales:

- La consola central no podrá sobrepasar la altura mínima de la parte alta del salpicadero.
- DEBE existir un espacio abierto mínimo de 13 pulgadas (330mm) en TODOS los puntos entre la consola central y las puertas (medidos de forma horizontal y perpendicular al eje central del vehículo).
- Las consolas centrales no podrán interferir con la prueba de la cuerda. Los competidores pueden practicar hendiduras en sus consolas, o hacerlas fácilmente desmontables con el fin de pasar esta prueba.
- Si el vehículo no dispone de consola central, entonces todos los puntos que estén a menos de 13 pulgadas (330mm) de cada puerta serán considerados como espacio abierto.

3-13c Los competidores PUEDEN bajar el nivel del techo si lo desean.

Pautas adicionales:

- El techo no podrá bajarse más allá de 3 pulgadas (76mm) por debajo del marco superior de la puerta delantera.
- Para las ubicaciones por delante (entre la puerta y el parabrisas) y por detrás (entre la puerta y la pared de woofers) de las puertas, el techo no podrá bajarse más allá de 3 pulgadas (76mm) por debajo del marco superior de la puerta delantera. En las puertas con lunas curvas, la referencia será la intersección entre las dos líneas imaginarias mostradas en la figura 3-11c.



Figura 3-13c – Referencia del punto de intersección en puertas con lunas curvas.

3-13d Los competidores PUEDEN subir el nivel del techo si lo desean.

3-13e Los competidores PUEDEN construir una tapa desmontable o abatible para cubrir los huecos de los pies.

Pautas adicionales:

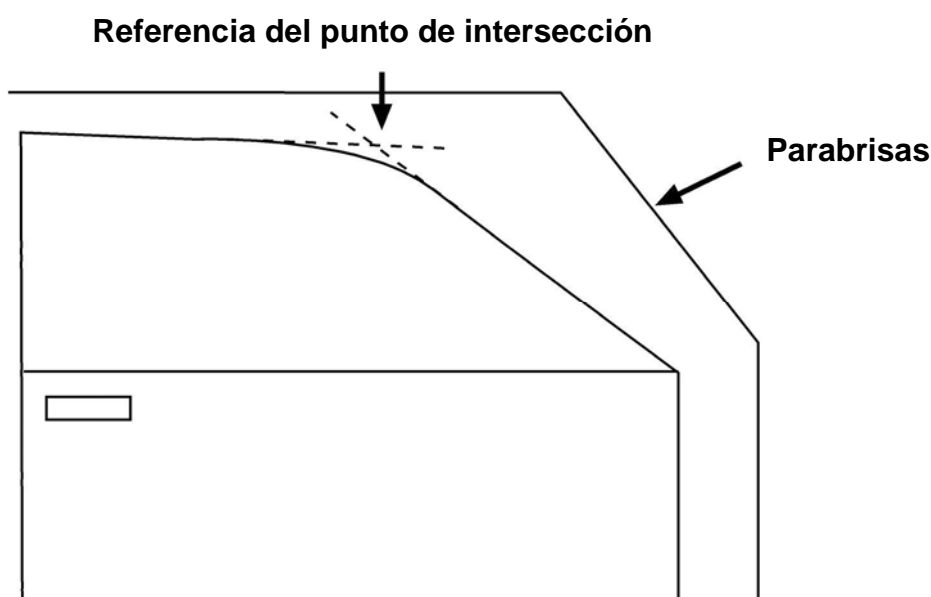
- En pro de la seguridad, se recomienda no modificar los pedales del vehículo (acelerador, freno, embrague y freno de mano).

3-13f Los competidores DEBEN mantener una separación vertical mínima de 30 pulgadas (762mm) entre el techo y el suelo en TODOS los puntos del compartimento de pasajeros excepto sobre la consola central y el salpicadero.

Pautas adicionales:

- Se utilizará una barra de 30 pulgadas para determinar el cumplimiento de esta norma. El juez moverá la barra (en posición vertical) por el interior del compartimento de pasajeros. Si algo impide el movimiento de la barra, se considerará que el vehículo no cumple la norma.
- Los refuerzos situados fuera del “espacio abierto” definido en la sección 3-13b no deben suponer ningún impedimento para efectuar esta prueba.



Figura 3-13f1 – En este ejemplo, el borde del salpicadero define el plano vertical que se usa para determinar el espacio libre desde la parte delantera hasta la trasera. (Hemos de fijarnos en que el salpicadero NO está completamente debajo del parabrisas). El dibujo no está a escala.



Figura 3-13f2 – En este ejemplo, el borde superior del parabrisas de origen define el plano vertical que se usa para determinar el espacio libre desde la parte delantera hasta la trasera. (Hemos de fijarnos en que el salpicadero completo está bajo el parabrisas). El dibujo no está a escala.

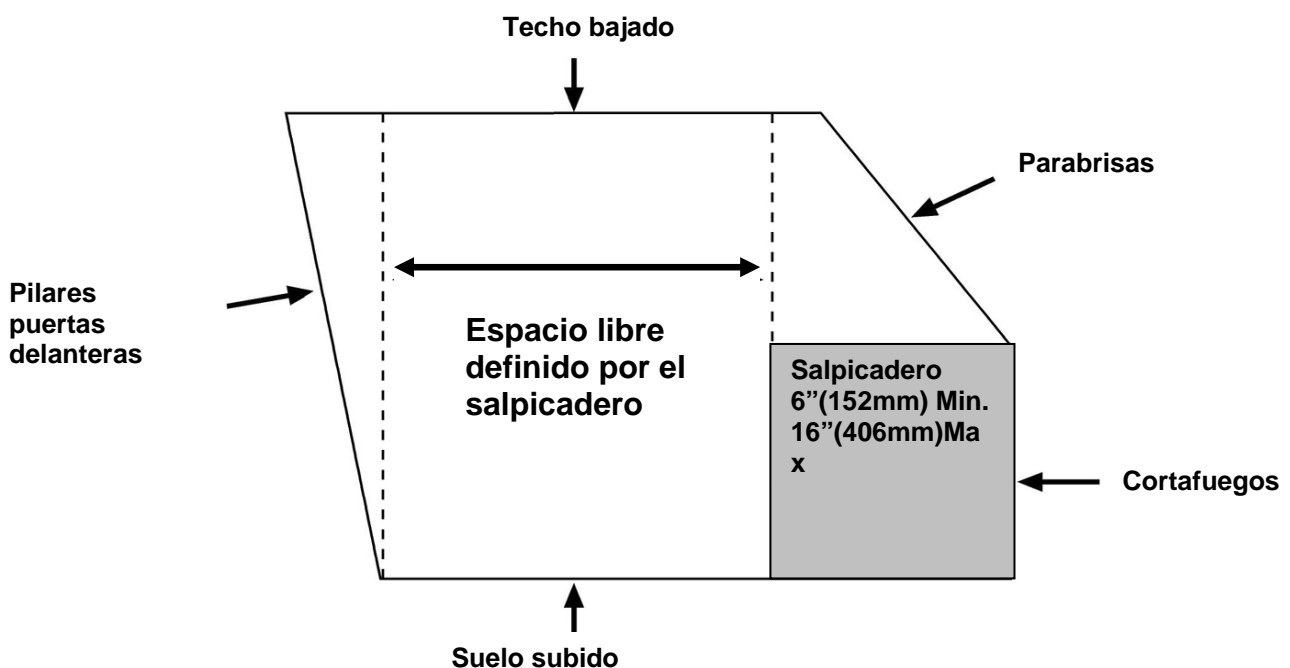

Figura 3-13f3 – En este ejemplo, el borde superior del salpicadero define el plano vertical que se usa para determinar el espacio libre desde la parte delantera hasta la trasera. Además, este ejemplo describe cómo pueden realizarse modificaciones en las alturas de techo y suelo siempre manteniendo una distancia vertical mínima de 30 pulgadas (762mm). El dibujo no está a escala.

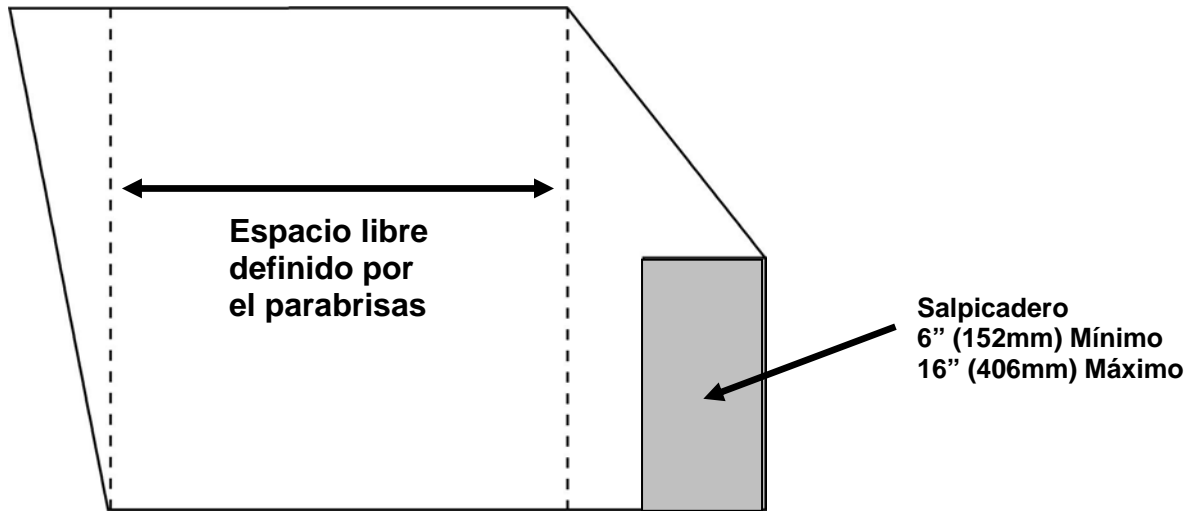

Figura 3-13f4 – En este ejemplo, el borde superior del parabrisas de origen define el plano vertical que se usa para determinar el espacio libre desde la parte delantera hasta la trasera. Además, este ejemplo describe cómo pueden realizarse modificaciones en las alturas de techo y suelo siempre manteniendo una distancia vertical mínima de 30 pulgadas (762mm). El dibujo no está a escala.

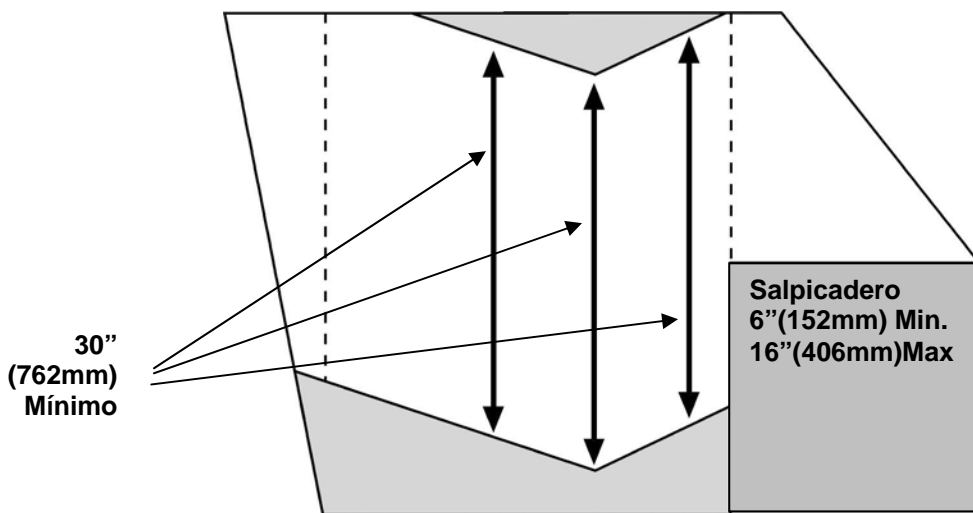

Figura 3-13f5 – En este ejemplo, el borde superior del parabrisas de origen define el plano vertical que se usa para determinar el espacio libre desde la parte delantera hasta la trasera. Hemos de fijarnos en la rampa utilizada entre el suelo y el borde del salpicadero. La prueba de la barra se aplicará sólo entre las líneas de puntos. El dibujo no está a escala.

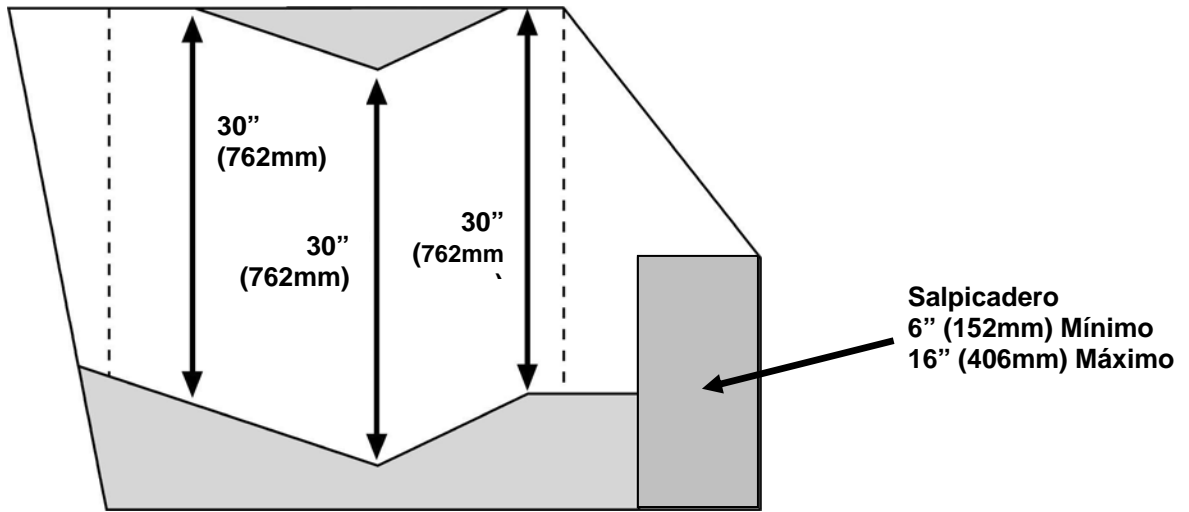

Figura 3-13f6 – En este ejemplo, el borde superior del salpicadero define el plano vertical que se usa para determinar el espacio libre desde la parte delantera hasta la trasera. Hemos de fijarnos en la rampa utilizada entre el suelo y el borde del salpicadero. La prueba de la barra se aplicará entre las líneas de puntos. El dibujo no está a escala.

3-13g Los competidores PUEDEN aumentar el grosor de las puertas si lo desean.

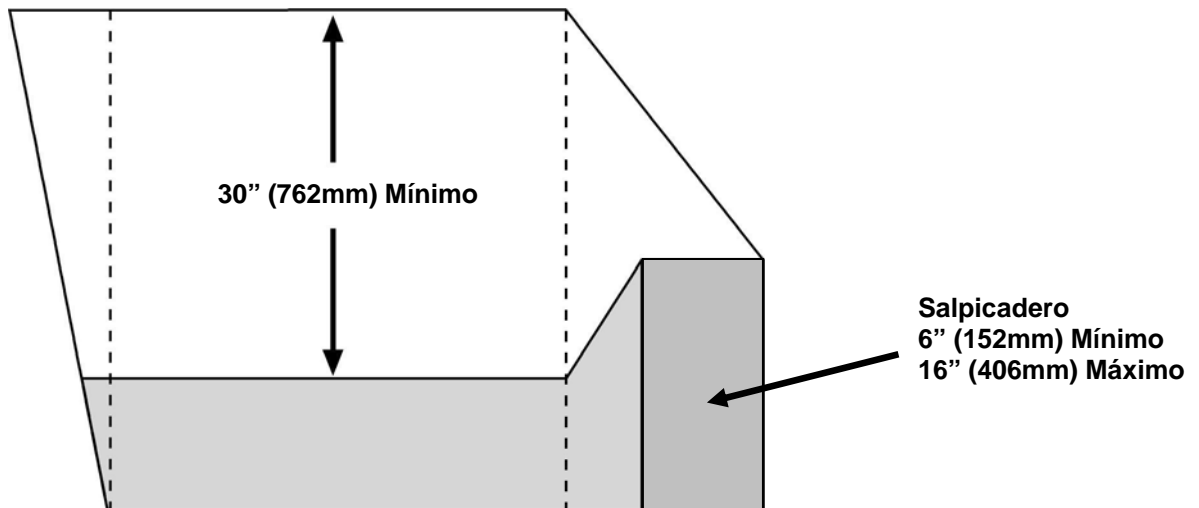
Pautas adicionales:

- La puerta no podrá extenderse más de 6 pulgadas (152mm) hacia el interior del vehículo (medidas desde la plancha de la puerta en la que se montaba el panel de puerta original).
- Están prohibidos los huecos en las puertas ~~o en los paneles de puerta~~. (Con huecos queremos decir cavidades hechas hacia el interior de la puerta).

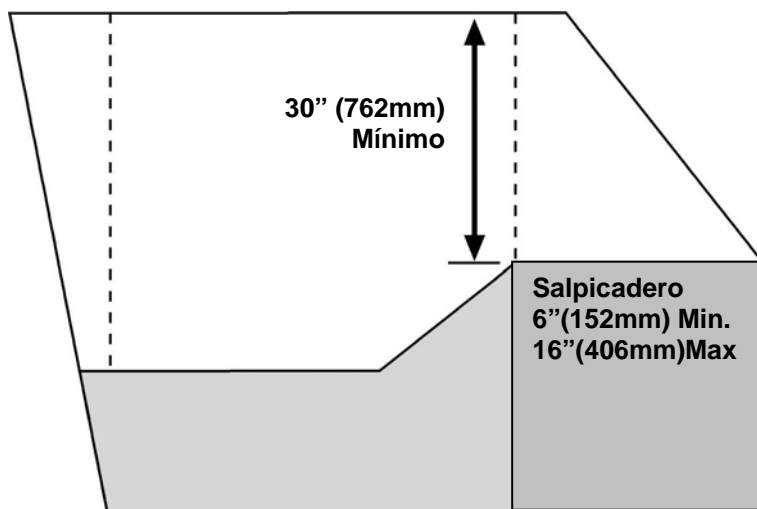
3-13h Los competidores PUEDEN instalar refuerzos si lo desean.

Pautas adicionales y ejemplos:

- La anchura máxima acumulada del conjunto de refuerzos instalados por delante de los pilares de las cerraduras de las puertas delanteras serán 6 pulgadas (152mm). Para determinar el cumplimiento de esta norma hay que medir la anchura máxima de cada uno de los refuerzos. La suma de todas las anchuras máximas (anchura máxima acumulada) debe ser igual o menor que 6 pulgadas (152mm).
- El “espacio abierto” definido en la sección 3-13b debe permanecer sin refuerzos.
- Si un refuerzo se bifurca en dos o más ramas, su anchura máxima se considerará como la suma de las anchuras máximas de las bifurcaciones o como la anchura máxima de su tronco, tomando siempre la mayor de estas dos opciones.

- *Ejemplo 1:* Un competidor utiliza un único refuerzo de 4"x4" (102mm x 102mm) desde el techo hasta el suelo. La anchura máxima del refuerzo es de 4 pulgadas (102mm), por lo que el competidor cumple la norma.
- *Ejemplo 2:* Un competidor utiliza un único refuerzo de 2" x 4" (51mm x 102mm) desde el techo hasta el suelo. La anchura máxima del refuerzo es de 4 pulgadas (102mm), por lo que el competidor cumple la norma.
- *Ejemplo 3:* Un competidor utiliza dos refuerzos de 2" x 4" (51mm x 102mm) desde el techo hasta el suelo. La anchura máxima de ambos refuerzos es de 4 pulgadas (102mm). La anchura acumulada del conjunto de refuerzos es de $4 + 4 = 8$ pulgadas (203mm), lo cual supera el límite permitido.
- *Ejemplo 4:* Un competidor utiliza un refuerzo de 2" x 2" (51mm x 51mm) desde el salpicadero hasta el techo, otro refuerzo de 2" x 2" (51mm x 51mm) desde el salpicadero hasta el suelo, y un tercer refuerzo de 2" x 2" (51mm x 51mm) desde el suelo hasta el techo. La anchura máxima acumulada del conjunto de refuerzos es de $2 + 2 + 2 = 6$ pulgadas (152mm), por lo que el competidor cumple la norma.
- *Ejemplo 5:* Un competidor utiliza dos refuerzos tubulares de 3" (76mm) de diámetro desde el suelo hasta el techo. La anchura máxima de cada tubo es de 3" (76mm). La anchura máxima acumulada es de $3 + 3 = 6$ pulgadas (152mm), por lo que el competidor cumple la norma.

Sección 4 – Normas del vehículo

4-1 El vehículo debe conducirse al entrar y al salir de la línea de medición.

Pautas adicionales:

- El motor del vehículo debe usarse para impulsarlo al entrar y al salir de la línea de juzgamiento (no podrán usarse a tal efecto los motores de arranque, etc).

Excepción:

- Puede que en algún evento no esté permitido poner en marcha los motores. En situaciones como esta, o cuando la seguridad lo requiera, esta norma podrá dejarse de tener en cuenta.

4-2 No pueden alterarse ni la ubicación ni el tamaño de las puertas del vehículo.

Pautas adicionales:

- Los competidores de las categorías Extreme pueden instalar pletinas para crear marcos de cierre o incluso atornillar las puertas a lo largo de todo el perímetro del marco de la puerta, siempre y cuando la anchura máxima de cada pletina no exceda las 2 pulgadas (5.08cm). Si se instala una de estas

pletinas sobre la zona del marco de la puerta que corresponde a la cerradura, ésta deberá ser fácilmente desmontable para pasar la “prueba de la cuerda”.

- Los marcos sobre los que cierran las puertas no podrán modificarse para pasar la “prueba de la cuerda” (ver sección 6-2 de este libro de reglas).
- El vehículo debe tener, como mínimo, una puerta para el conductor y otra para el acompañante. Cada una de estas dos puertas debe estar ubicada en el sitio donde normalmente se ubican las puertas del vehículo, tanto para el caso del conductor como para el del acompañante (o sea, los dos laterales del vehículo). Excepción: Vehículos que en origen sólo disponen de una puerta.
- Pueden utilizarse cintas de goma adhesivas en lugar de la moldura aislante de origen de la puerta (sólo una de las dos opciones, nunca las dos a la vez). El grosor máximo de la cinta está limitado a 0.5 pulgadas (1.27cm). Esta limitación no afecta a los competidores de las categorías Extreme.

4-3 Esta regla (4-3) sólo se aplicará a los competidores de la Extreme Division. El vidrio del parabrisas delantero y / o las ventanas laterales del vehículo podrán reemplazarse con otros materiales, siempre y cuando éstos sean similares (tanto en ubicación como en funcionalidad) a los de origen, por ejemplo: plexiglás, metacrilato, cristales blindados o cualquier otro tipo de material totalmente transparente.

Pautas adicionales:

- La inclinación del material utilizado debe ser similar a la del vidrio de origen.
- El grosor máximo total del material será de 4 pulgadas (102mm).
- Debe utilizarse un grosor uniforme de dicho material para todos los paneles del parabrisas (Cada panel del parabrisas debe ser del mismo material y grosor).
- Debe utilizarse un grosor uniforme de material para cada ventana lateral (cada panel de una ventana lateral debe ser del mismo material y grosor). Esta relación sólo tiene que mantenerse para cada ventana por separado.
- La relación entre el salpicadero y el parabrisas debe ser tal que permita ubicar el sensor a las distancias adecuadas del salpicadero (4 pulgadas) y la pilastra (12 pulgadas).
- El área de visión del parabrisas frontal debe ser igual o mayor que 4 pies cuadrados (0.3716 metros cuadrados). El área de visión debe ser simétrica, con áreas transparentes equivalentes en el lado del conductor y en el del acompañante. Importante: Sólo se considerarán como transparentes aquellas partes que no impidan o dificulten la visión a través de ellas. Esto incluye las láminas para tintar los cristales.
- No hay límite en cuanto al número de refuerzos exteriores para el parabrisas, siempre y cuando ello no contravenga ninguna otra norma.
- Puede utilizarse un segundo parabrisas y / o ventanas laterales junto con los de origen, siempre que la separación máxima entre los dos materiales no exceda ¼ pulgada (6mm) en el centro del parabrisas y / o las ventanas.
- ~~El personal del evento debe tener una visión clara del interior del vehículo a través del parabrisas y de las ventanas laterales.~~

- El área de visión para las ventanas laterales de conductor y acompañante debe ser igual o mayor que 200 pulgadas cuadradas (1290cm cuadrados) por ventana.
- Las ventanas laterales no necesitan ser funcionales (no es obligatorio que puedan subir y bajar).
- Los competidores que reemplacen la ventana lateral del acompañante con cualquier otro material deben proveer a la misma de un agujero de 1" (2.54cm) hecho a través de una zona transparente de dicho material con sellado para pasar el cable del sensor de medición.

4-4 No están permitidas las modificaciones al exterior del vehículo si con las mismas se varía el volumen interior. La dBDR define "exterior del vehículo" como las paredes externas del mismo (techo, frontal, trasera y laterales) que definen su aspecto exterior. Son todas aquellas partes del vehículo que, normalmente, van pintadas. Los bajos del vehículo no se consideran como "exterior del vehículo".

Pautas adicionales:

- Está prohibido bajar el techo en conjunto (para aclararlo, sería el resultado de cortar un trozo a todos los pilares de la carrocería para bajar el techo).
- Están prohibidas las extensiones de techo que no sean de origen.
- Están prohibidos los ensanches o reducciones que no sean de origen.
- Está permitida la comunicación entre la caja y la cabina de los pickups (Sólo en Street Max, Super Street, y Extreme Division) siempre que el recinto de los altavoces y / o cualquier otro material que se encuentre en la caja del pickup no sobresalga de las paredes de la misma. Si el pickup tiene una plataforma trasera (sin paredes) de origen, la restricción de las paredes no será tenida en cuenta. Están prohibidas las plataformas caseras.
- Están permitidas todo tipo de modificaciones de tipo estético o aquellas que no afecten al volumen interno del vehículo. Esto incluye faldones, paragolpes, aletas, entradas de aire simuladas, etc.
- Está prohibido abollar el techo o las puertas del vehículo de forma que se altere su volumen interior.
- Están prohibidos los refuerzos exteriores al vehículo.

4-5 El personal del evento debe tener una visión clara del interior del vehículo a través del parabrisas y las ventanas laterales. Los tintados de lunas, adhesivos o cualquier otro material que impida la visión de los jueces no podrán utilizarse sobre el parabrisas a una distancia menor a 6 pulgadas (15.24cm) de la ubicación del sensor.

Sección 5 – Normas del sistema de sonido

Todos los componentes del sistema de sonido deben cumplir los siguientes requisitos:

5-1 Todos los componentes del sistema de sonido deben estar diseñados para su uso y operación en el entorno de los 12 voltios.

5-2 Todos los componentes del sistema de sonido deben estar (o haber estado) comercialmente disponibles. La decisión sobre si un producto está (o estaba) comercialmente disponible corresponderá únicamente a la dBDRÁ.

Pautas adicionales:

- Todos los componentes deben estar disponibles para su compra a través de distribuidores autorizados. Para aclarar esto, la dBDRÁ define un distribuidor autorizado como aquel que está legalmente autorizado para comerciar con productos car audio, opera un establecimiento de venta al público abierto un mínimo de 40 horas por semana, y es un distribuidor autorizado por el fabricante del producto en cuestión.

5-3 Todos los amplificadores del sistema de sonido deben ser de naturaleza lineal.

Pautas adicionales:

- Los amplificadores del sistema de sonido deben estar diseñados para la reproducción de la banda de audio. Para aclarar esto: el amplificador debe ofrecer en una señal de salida con forma parecida a la señal de entrada. Además, la amplitud de esta señal de salida debe ser proporcional a la de la señal de entrada. Todo esto debe aplicarse a las frecuencias entre 20 y 80 Hz. La decisión sobre si un amplificador es aceptable o no para competir en el dB Drag corresponderá únicamente a la dBDRÁ.
- No pueden haber fuentes de alimentación activas (como baterías) dentro de los amplificadores.

5-4 El material de programa debe reproducirse a través de altavoces convencionales (subwoofers). La decisión sobre si un altavoz es aceptable o no para competir en el dB Drag corresponderá únicamente a la dBDRÁ.

Pautas adicionales:

- La dBDRÁ define altavoz convencional como un transductor electro-mecánico destinado a reproducir el sonido, que incorpora un cono, suspensión, chasis y bobina.
- El altavoz ha de ser alimentado directamente por el (los) amplificador(es) de audio.
- Están prohibidos todos los altavoces que incorporen servomecanismos, actuadores o cualquier otro tipo de motor mecánico.
- Podrán conectarse un máximo de 4 conductores eléctricos a cada woofer siempre y cuando no se incumpla ninguna otra regla.
- Se podrán conectar un máximo de 2 amplificadores a cada bobina de un subwoofer.
- Está terminantemente prohibido el uso de aire comprimido, explosivos, etc.

- 5-5 El uso de productos de sonido introducidos con menos de 60 días de antelación al inicio de la temporada no será permitido en las finales o en cualquier evento multipunto (todos los productos de sonido deberán estar comercialmente disponibles, y con existencias, antes de los 60 días previos a dicha fecha). La fecha en cuestión para el 2005 es el 20 de junio del 2005.
- 5-6 Los vehículos competidores y los sistemas de sonido NO podrán alterarse durante la competición en finales o eventos multipunto. Sólo podrán reemplazarse componentes dañados por otros equivalentes. La decisión sobre si un componente de recambio es equivalente, y por tanto aceptable, o no para competir en el dB Drag corresponderá únicamente a la dBDRR.

Excepción:

- En las finales mundiales, cualquier componente sólo podrá ser reemplazado por otro idéntico (misma marca y mismo modelo).

Pautas adicionales y ejemplos:

- Esta regla no afecta a fuentes o procesadores de señal.
- El periodo de tiempo durante el cual se prohíben las alteraciones empieza en el momento de la entrada al evento y acaba en el momento de la entrega de premios al finalizar dicho evento.
- Puede reemplazarse un amplificador de 400W estropeado con otro amplificador de 400W de otra marca. No puede reemplazarse un amplificador de 400W estropeado con otro de 1000W (la potencia del amplificador de recambio no debe diferenciarse de la del original en más de un 20%).
- Puede ajustarse la frecuencia de resonancia del recinto variando el resonador. El recinto no puede reconstruirse o cambiarse.
- No puede reconstruirse o modificar el interior del vehículo.

Sección 6 – Normas de la instalación

- 6-1 Todos los dispositivos capaces de producir sonido no deben interferir con el sistema de medición. Esto incluye, pero no se limita a: trompetas, guías de onda, resonadores o cualquier otro dispositivo puesto deliberadamente cerca del sensor de medición. (Nada debe interferir al sistema de medición).
- 6-2 Todos los recintos y / o bafles para altavoces, con la excepción de aquellos que estén instalados en kick panels o puertas, deben situarse tras el plano imaginario que se extiende desde el lado del conductor hasta el del acompañante, el cual está delimitado por los pilares de las cerraduras de las puertas delanteras.

Pautas adicionales:

- El cumplimiento de esta norma se determinará mediante la siguiente prueba: Dos jueces se situarán a ambos lados del vehículo. Pasarán una cuerda (o cable) a través de las puertas abiertas del vehículo. Ambos jueces tensarán la cuerda, y entonces la moverán, ambos a la vez, deslizando por los pilares de las cerraduras de las puertas delanteras.

Si la cuerda no toca el recinto ni los altavoces, el vehículo habrá pasado la prueba.

- Cualquier componente fijado sobre el recinto de los altavoces, incluyendo altavoces, amplificadores, procesadores, etc, se considerará parte del mismo.
- Si algún componente de la instalación interfiere con la prueba de la cuerda, éste debe poder extraerse de forma sencilla.

Pautas adicionales referentes sólo a Pick-Ups:

- Si el vehículo es un pickup estándar (no un “extended-cab” o “king-cab”) y el recinto de los subgraves está montado tras el asiento delantero, el cumplimiento de la prueba de la cuerda (regla 6-2) no será necesario.
- Si el vehículo es un pickup estándar (no un “extended-cab” o “king-cab”) y la instalación incorpora un corte que comunica la cabina con el remolque del pickup, el cumplimiento de la prueba de la cuerda (regla 6-2) seguirá siendo necesario.
- Si el vehículo es un pickup modelo “extended-cab” o “king-cab”, el cumplimiento de la prueba de la cuerda (regla 6-2) seguirá siendo necesario.

6-3 Durante los 30 segundos que dura la medición SPL, la tensión máxima del sistema eléctrico del vehículo no podrá superar los 14.0 voltios DC en las categorías Street y Street Max, los 16.0 voltios en la división street Stock, ni los 18.0 voltios DC en Super Street y Extreme.

Pautas adicionales:

- El sistema de sonido debe estar alimentado por el sistema eléctrico principal del vehículo. Este sistema, compuesto por el alternador (o alternadores), la batería (o baterías) y el sistema de distribución de alimentación, debe estar alimentado por el motor del vehículo.

Excepción:

- No es necesario cumplir esta pauta adicional si el motor del vehículo está apagado al realizar la medición.
- No podrán utilizarse generadores, depósitos de combustible, cargadores, etc, externos en las líneas de medición.

6-4 Todos los componentes del sistema de sonido (con la excepción de un podium o fuente de sonido externos) deben estar dentro de la carrocería de origen del vehículo. Esto incluye, pero no se limita a: alternadores, baterías, amplificadores, recintos y altavoces.

Pautas adicionales:

- Si el vehículo es un pickup, podrá instalarse parte del equipo en la caja de carga, siempre y cuando ésta disponga de cubierta (sólo serán válidas a este efecto las cubiertas disponibles comercialmente).

Como alternativa, también podrán utilizarse las cajas de herramientas que el pickup disponga en la caja de carga para instalar componentes del sistema aunque, cuando la categoría exija pasar la prueba de la pared, el equipo instalado en estas cajas deberá cumplirla.

- 6-5 La dBDR define pared de altavoces como todo recinto o baffle para altavoces que supere la altura del plano imaginario que se extiende de forma horizontal desde el punto más bajo del hueco de la ventana del conductor (el lugar donde el cristal entra en el chasis de la puerta) hasta el punto más bajo del hueco de la ventana de la puerta del acompañante (justo en el lado opuesto).

Pautas adicionales:

- El cumplimiento de esta norma se determinará mediante la siguiente prueba: Dos jueces se ubicarán a ambos lados del vehículo. Pasarán una cuerda (o cable) a través de la ventana (abierta) del conductor, a través del interior del vehículo y, por último, a través de la ventana (abierta) del acompañante. Ambos jueces tensarán la cuerda, apoyándola en el punto más bajo en el que el cristal entra en el chasis de las dos puertas. Si el recinto de los subwoofers no excede la altura de la cuerda, éste no será considerado como una pared de altavoces. Si cualquier parte del recinto supera la altura de la cuerda, éste será considerado como una pared de altavoces.
- Cualquier componente fijado sobre el recinto de los altavoces, incluyendo altavoces, amplificadores, procesadores, etc, se considerará parte del mismo.
- Los competidores no podrán desinflar sus neumáticos traseros ni cambiar la altura normal del vehículo respecto al suelo de ninguna manera con el objetivo de pasar esta prueba.

Excepciones:

- Si el recinto de los subwoofers está instalado en el maletero del vehículo, el cumplimiento de la prueba de la pared no será necesario.

- 6-6 Las limitaciones adicionales de la instalación vienen determinadas según la categoría en la que se compete.

Restricciones de Instalacion de la division Street Stock

- 6-7a Están prohibidos los cajones de subwoofer que sobrepasen en altura a los asientos delanteros (sin contar los cabezales). También las paredes de altavoces están prohibidas.
- 6-7b Todos los recintos y / o baffles para altavoces, con la excepción de aquellos que estén instalados en kick panels o puertas, deben situarse tras el pilar B.

6-7c Los competidores de Street Stock A no pueden montar una batería de más de 10652 centímetros cúbicos (650 pulgadas cúbicas). Los de Street Stock B están limitados a un máximo de dos baterías de este mismo tamaño o menores.

Pautas adicionales

- Solo están permitidas en la división street Stock las baterías estándar, de 12 voltios y 6 celdas, tipo ácido/plomo o tipo gel.
- Las baterías genéricas serán aceptadas siempre que no incumplan ninguna de las otras normas vigentes.
- Las baterías híbridas (esto es de 12/16 voltios) y las modificadas están prohibidas.
- El tamaño físico de la batería se calcula a raíz de las dimensiones físicas de la misma (altura x anchura x profundidad, excluyendo los terminales). La forma de la batería es irrelevante.
- La batería principal ha de estar colocada en el emplazamiento de la batería de serie (Por ejemplo, si la batería original iba bajo el capó, la batería principal ha de colocarse bajo el capó también. También se pueden usar bandejas genéricas o hechas a mano para emplazar la batería, siempre y cuando no se incumplan otras normas vigentes).
- La batería secundaria, si la hubiera, se puede colocar tras los pilares B o bajo el capó, siempre que no se incumplan otras normas vigentes.
- No se pueden montar baterías bajo el vehículo (cajas de batería bajo la carrocería, racks, etc.. están prohibidas).
- Las baterías no se podrán intercambiar durante el transcurso de un evento.
- Las baterías que estén diseñadas de manera que puedan burlar las normas arriba señaladas pueden ser declaradas ilegales por dB Drag.

6-7d Los refuerzos estructurales temporales en el vehículo están prohibidos. Esto incluye cinchas, ventosas, bolsas de arena, etc. Aún así, presionar desde el exterior las puertas, ventanas, maletero, o incluso subirse en capó y techo será aceptado mientras no se viole ninguna de las demás normas vigentes.

Limitaciones en la instalación para Street Division

6-8a Están prohibidas las paredes de altavoces.

6-8b Están permitidos los subwoofers montados en la bandeja trasera.

6-8c Todos los recintos y / o baffles para altavoces, con la excepción de aquellos que estén instalados en kick panels o puertas, deben situarse tras los pilares de las cerraduras de las puertas traseras del vehículo.

Excepción:

- Esta regla no se aplicará si el vehículo es un pickup modelo “extended-cab” o “king-cab”. Esto sólo se refiere a aquellos pickups que dispongan de asientos plegables tras los asientos delanteros. La dBDR define un asiento plegable como aquel que se diseñó en origen para ser plegado hacia el lateral o la parte trasera del compartimento de pasajeros del pickup.

6-8d Está prohibido el uso de podiums. Todo tipo de control desde el exterior, con la excepción del mando de control remoto de la fuente, está prohibido.

6-8e La fuente de sonido ha de estar instalada, y encajada por completo en el salpicadero del vehículo.

6-8f Todos los componentes del sistema de sonido deben ubicarse por debajo del plano que se utiliza para determinar el cumplimiento de la “prueba de la pared”.

Pautas adicionales:

- Las fuentes de sonido, cargadores de CD, pantallas de video y procesadores de señal están exentos del cumplimiento de esta regla.
- Si el vehículo es de dos plazas (conductor y pasajero), todos los componentes no exentos deberán ubicarse tras el plano imaginario que se extiende desde el lado del conductor hasta el del acompañante, el cual está delimitado por los pilares de las cerraduras de las puertas delanteras. La única excepción serán los amplificadores instalados bajo el asiento.

6-8g Está permitido el uso de consolas centrales disponibles de forma comercial, siempre y cuando el volumen de aire desplazado por las mismas no supere los 56 litros. Las consolas centrales “caseras” o hechas a medida no están permitidas.

6-8h La capacidad total, en faradios, de los condensadores estabilizadores (capacitors) está limitada a 1 faradio en las categorías Street A y Street B, y un máximo de 2 faradios en la categoría Street C.

Pautas adicionales:

- Si un amplificador dispone de capacitors internos, su capacidad será tenida en cuenta para certificar el cumplimiento de esta regla.

6-8i Los competidores de Street A solo pueden usar una batería de 10652 centímetros cúbicos (650 pulgadas cúbicas), los de Street B solo usarán una batería de 13110 centímetros cúbicos (800 pulgadas cúbicas) y los competidores de Street C están limitados a un máximo de dos baterías de 13110 centímetros cúbicos (800 pulgadas cúbicas) o de menor tamaño.

Pautas adicionales:

- Solo están permitidas en la división street Stock las baterías estándar, de 12 voltios y 6 celdas, tipo ácido/plomo o tipo gel.
- Las baterías genéricas serán aceptadas siempre que no incumplan ninguna de las otras normas vigentes.
- Las baterías híbridas (esto es de 12/16 voltios) y las modificadas están prohibidas.
- El tamaño físico de la batería se calcula a raíz de las dimensiones físicas de la misma (alturaxanchuraxprofundidad, excluyendo los terminales). La forma de la batería es irrelevante.

- La batería principal ha de estar colocada en el emplazamiento de la batería de serie (Por ejemplo, si la batería original iba bajo el capó, la batería principal ha de colocarse bajo el capó también. También se pueden usar bandejas genéricas o hechas a mano para emplazar la batería, siempre y cuando no se incumplan otras normas vigentes).
- La batería secundaria, si la hubiera, se puede colocar tras los pilares B o bajo el capó, siempre que no se incumplan otras normas vigentes.
- No se pueden montar baterías bajo el vehículo (cajas de batería bajo la carrocería, racks, etc.. están prohibidas).
- Las baterías no se podrán intercambiar durante el transcurso de un evento.
- Las baterías que estén diseñadas de manera que puedan burlar las normas arriba señaladas pueden ser declaradas ilegales por dB Drag.

6-8j Está permitido el uso de conectores y cableado de alimentación (comerciales) distintos a los de origen.

6-8k Está prohibido el uso de refuerzos “temporales”. Esto incluye el uso de cinchas, sacos de arena, etc. No obstante, se permite que la gente presione sobre las puertas, ventanas, maletero y se tumbe sobre el capó o el techo, siempre y cuando no se incumpla ninguna otra regla.

6-8l Está permitido montar amplificadores sobre los respaldos de los asientos traseros siempre y cuando no se incumpla ninguna otra norma.

Limitaciones en la instalación para Street Max

6-9a Está permitido (pero no es imprescindible) el uso de paredes de altavoces.

6-9b Los recintos de los subwoofers pueden estar sobre los asientos traseros del vehículo. Los asientos traseros podrán abatirse o quitarse para competir.

6-9c Está permitido el uso de podiums.

6-8d Está permitido el uso de consolas centrales disponibles de forma comercial, siempre y cuando el volumen de aire desplazado por las mismas no supere los 56 litros. Las consolas centrales “caseras” o hechas a medida no están permitidas.

6-9e La capacidad total, en faradios, de los condensadores estabilizadores (capacitors) está limitada a 1 faradio como máximo.

Pautas adicionales:

- Si un amplificador dispone de capacitors internos, su capacidad será tenida en cuenta para certificar el cumplimiento de esta regla.

6-9f El número de baterías permitidas en la categoría Street Max está limitado a 1 batería de 13110 centímetros cúbicos de volumen (800 pulgadas cúbicas) o de menor tamaño.

Pautas adicionales:

- Está permitido el uso de baterías distintas a las de origen.
- Las baterías deben ser de 12 voltios.
- Las baterías híbridas (12-16V) y las baterías caseras no están permitidas.
- El tamaño de cada batería está limitado a 800 pulgadas cúbicas (13110cm³). Esto se calcula haciendo la multiplicación de largo x ancho x alto de la batería, excluyendo los terminales.
- La batería principal debe estar localizada en la misma área que la batería de origen.
(Por ejemplo: si la batería de origen está localizada debajo del capó, la batería principal también debe de estar localizada debajo del capó. La bandeja de batería secundaria y/o soporte hecho a medida para baterías pueden ser instalado siempre que no se incumpla ninguna otra regla)
La batería secundaria (en el caso de que ésta exista) podrá instalarse por detrás de los pilares de las puertas delanteras o bajo el capó siempre y cuando no se incumpla ninguna otra regla.
- No pueden montarse baterías en los bajos del vehículo. Los recintos para instalar baterías en los bajos del vehículo están prohibidos.
- No está permitido el cambio de baterías durante el desarrollo de un evento.

6-9g Está permitido el uso de conectores y cableado de alimentación (comerciales) distintos a los de origen.

6-9h Está prohibido el uso de refuerzos “temporales”. Esto incluye el uso de cinchas, sacos de arena, etc. No obstante, se permite que la gente presione sobre las puertas, ventanas, maletero y se tumben sobre el capó o el techo, siempre y cuando no se incumpla ninguna otra regla.

Limitaciones en la instalación para la Super Street Division

6-10a Está permitido (pero no es imprescindible) el uso de paredes de altavoces (exceptuando la categoría Super Street NW – por favor, lee la nota especial más abajo).

6-10b Está permitido el uso de podiums.

6-10c Está permitido el uso de consolas centrales, siempre y cuando el volumen de aire desplazado por las mismas no supere los 56 litros. Las consolas centrales “caseras” o hechas a medida también están permitidas.

6-10d No hay limitación en cuanto al uso de condensadores estabilizadores.

6-10e No hay limitación en cuanto al número o tipo de baterías.

6-10f Está permitido el uso de recintos para baterías bajo el vehículo, siempre y cuando éstos se sitúen mas allá del plano definido por la regla 6-2.

6-10g Está permitido reemplazar o reforzar el alternador de origen. Podrán instalarse un máximo de 2 alternadores en el vehículo.

6-10h Está prohibido el uso de refuerzos “temporales”. Esto incluye el uso de cinchas, sacos de arena, etc. No obstante, se permite que la gente presione sobre las puertas, ventanas, maletero y se tumben sobre el capó o el techo, siempre y cuando no se incumpla ninguna otra regla.

6-10i *Nota especial para la categoría Super Street 1-2 No Wall (no pared):*

Las reglas para la categoría Super Street No Wall (no pared) son idénticas a las del resto de categorías de la Super Street Division con las siguientes excepciones...

- Está prohibido el uso de paredes de altavoces.
- Las modificaciones hechas más allá de los pilares de las cerraduras de las puertas delanteras no podrán extenderse por encima del plano que se usa para determinar el cumplimiento de la prueba de la pared.
- Todos los componentes del sistema de sonido, con la excepción de fuentes de sonido, pantallas de vídeo y procesadores deben ubicarse por debajo del plano que se utiliza para determinar el cumplimiento de la “prueba de la pared”.
- Están prohibidos los cortes en el suelo del vehículo.
- Están prohibidos los recintos para baterías ubicados bajo el vehículo.

Limitaciones de la instalación en la Extreme Division

6-10a Todas las “paredes de carga” (aquellas que se sitúan frente a los subgraves para aportar una carga acústica) deben estar ubicadas por detrás de los pilares de las cerraduras de las puertas delanteras. Además, todas las paredes de carga deben construirse a partir de un material completamente transparente.

6-10b Están permitidos los recintos para baterías ubicados bajo el vehículo.

6-10c Están permitidos los alternadores ubicados sobre el capó, por delante de la parrilla frontal o bajo el vehículo, siempre y cuando éstos no estén al aire libre (deben estar totalmente cubiertos).

6-10d A no ser que se haga referencia en algún otro punto de este libro de reglas, no existen limitaciones específicas para la instalación en la Extreme Division.

Limitaciones de la instalación en la Monster Division

La Monster Division es una categoría únicamente de exhibición. Esta categoría no puede tomar parte en la Copa Extreme o establecer récords mundiales. Sólo se establecerán récords para la categoría. Los requerimientos en cuanto a puntos, SPL certificado, etc, no se aplicarán en esta categoría. La participación en las finales mundiales sólo será posible a través de una invitación. Para más información, por favor contacta con la dBDR.

Sección 7 – Acumulación de puntos

7-1 La clasificación para competir en las finales mundiales del dB Drag Racing está determinada por la acumulación de puntos del competidor durante toda la temporada. Para acumular estos puntos, el competidor debe ser miembro de la dB Drag Racing Association y competir en algún evento oficial dB Drag Racing (la lista de eventos oficiales está disponible en <http://www.dbdragracing.com/> y <http://www.dbdragspain.net/>)

Los puntos se concederán de la siguiente manera:

- Primer puesto: 8 Puntos
- Segundo puesto: 7 Puntos
- Tercer puesto: 6 Puntos
- Cuarto puesto: 5 Puntos
- Quinto puesto: 4 Puntos
- Sexto puesto: 3 Puntos
- Séptimo puesto: 2 Puntos
- Octavo puesto: 1 Punto

Los puntos obtenidos en eventos multipunto se multiplicarán de la siguiente manera:

- Doble Punto: 2x los puntos estándar
- Triple Punto: 3x los puntos estándar
- Finales Mundiales: 4x los puntos estándar

Nota: Los puntos obtenidos en las finales mundiales contarán para la siguiente temporada de competición.

Los puntos se concederán de la siguiente manera:

- Primer puesto: 4 Puntos
- Segundo puesto: 3 Puntos
- Tercer puesto: 2 Puntos
- Cuarto puesto: 1 Puntos
- Quinto puesto: 1 Puntos
- Sexto puesto: 1 Puntos
- Séptimo puesto: 1 Puntos
- Octavo puesto: 1 Punto

Nota: Las categorías Ministreet no serán afectadas por la multiplicación de puntos de los eventos multipunto.

7-2 Sólo podrán obtener puntos (en un evento) aquellos competidores que participen activamente en dicho evento dB Drag Racing.

Pautas adicionales:

- Los competidores deben competir en el evento hasta que ganen o queden eliminados de la competición.
- Como mínimo, todos los competidores deben establecer una marca de clasificación.

Ejemplo:

- Si un competidor es el único en su categoría, deberá pasar por la línea de medición por lo menos una vez. No será necesaria más participación en el evento.
- Si un competidor se clasifica para las rondas eliminatorias y se marcha antes de ser eliminado o de ganar el evento, no recibirá ningún punto.

7-3 Aunque los competidores puedan cambiar de vehículo en cualquier momento, el 50% (como mínimo) de los puntos acumulados por el competidor para competir en las finales deben haber sido conseguidos con el vehículo que compita en las finales. Por ejemplo: Si se necesitan 100 puntos para competir en las finales, el vehículo con el que se compita en ellas debe haber obtenido un mínimo de 50.

Disposición especial:

- Si el vehículo de un competidor resulta siniestrado a causa de un accidente, o robado, la dB Drag Racing Association podrá, a instancia del propio competidor, transferir todos los puntos a otro vehículo. Para hacer esto, el competidor tendrá que presentar pruebas (denuncias o documentación del seguro) de lo ocurrido a su vehículo.

7-4 Si un competidor organiza eventos dB Drag (o participa en ellos como miembro de la organización), el 50% (como mínimo) de los puntos acumulados por el competidor para competir en las finales deben haber sido conseguidos en eventos no organizados por él (o donde él no haya participado como miembro de la organización).

7-5 No pueden transferirse puntos entre competidores.

Sección 8 – Certificación del SPL

8-1 Los competidores pueden establecer una medición certificada de su SPL siempre que compitan en un evento dB Drag Racing certificado. Todos los eventos multipunto son eventos certificados.

Pautas adicionales:

- Los eventos certificados deben ser organizados por la dBDRRA o algún organizador de eventos dB Drag Racing autorizado. La lista completa de organizadores autorizados está disponible en la web del dB Drag Racing.
- En un evento certificado deben estar disponibles todas las categorías.
- El SPL certificado para un competidor será su mayor marca ganadora obtenida en un evento certificado. Esta marca podrá establecerse en las rondas clasificatorias o en las eliminatorias.
- Los organizadores autorizados, sus empleados y sus familiares directos no podrán participar en los eventos certificados que ellos organicen.

Nota: A diferencia de los puntos obtenidos en las finales, los SPL certificados que se obtengan en las mismas sólo son válidos para esa temporada, y no seguirán teniendo valor para la temporada siguiente.

8-2 Si, por cualquier razón, la dBDRRA entiende que los resultados de un evento son erróneos o que la transparencia del evento ha sido comprometida, se reserva el derecho de ajustar todas las puntuaciones por igual (a la alta o a la baja).

Sección 9 – Finales Mundiales

La invitación a las finales mundiales del dB Drag Racing se hará de la siguiente manera:

- 9-1 Los competidores deben acumular el número de puntos requeridos para la actual temporada de competición. (Por favor, visite www.termpro.com/dbdrag/rules para los puntos requeridos para esta temporada). En el caso de querer competir en las finales de España visitar www.dbdragspain.net para consultar los puntos requeridos para esta temporada.
- 9-2 Los competidores deben establecer una medición certificada de su SPL en algún evento multipunto dB Drag Racing. Se anima a los competidores a incrementar de forma continua su SPL certificado a través de la asistencia a tantos eventos multipunto como les sea posible.
- 9-3 Los competidores podrán conseguir una invitación para participar en las finales mundiales de una de las dos siguientes maneras:

Método tradicional:

El dB drag invitará a los 15 mejores competidores (basándose en los SPL certificados más altos) de cada categoría que cumplan los requisitos de las secciones 9-1 y 9-2.

En otras palabras, hay que acumular un mínimo de 100 puntos durante la temporada actual Y hay que tener uno de los 15 SPL certificados más altos para obtener la invitación.

Método alternativo:

- La dBDRA invitará a todos aquellos competidores que hayan participado en 15 o más eventos (para más información sobre lo que significa la participación activa en un evento, se puede consultar la sección 7-2).

Pautas adicionales para el método alternativo:

- Al menos uno de los eventos en que se haya participado deberá haber sido Multipunto para obtener así la certificación de categoría (ver sección 9-6).
- Como mínimo, el competidor deberá haber asistido a eventos organizados por 4 organizadores distintos.
- Un competidor podrá acumular un máximo de 5 eventos organizados por el mismo organizador (podrá participar en más, pero sólo contarán los primeros 5 para conseguir la invitación a las finales mundiales)

Notas especiales:

- Si, por cualquier razón, hay menos (o más) disponibilidad de espacio para las finales mundiales, la dBDRA se reserva el derecho de invitar a menos (o más) competidores DE FORMA EQUITATIVA. Por ejemplo, si hay espacio para 240 competidores en las finales, entonces podremos invitar a 20 competidores por categoría, en vez de 15.
- Si dos competidores tienen el mismo SPL certificado en la misma categoría, su posición en la tabla se determinará por su número de puntos acumulados durante la temporada actual.
- Si un competidor se clasifica para competir en las finales mundiales en dos o más categorías, tendrá que elegir en cuál de ellas quiere participar.
- La dBDRA se reserva el derecho de invitar a competidores internacionales para participar en las finales mundiales, incluso aunque los mismos no cumplan los requisitos mínimos especificados en esta sección (la 9) del libro de reglas.

9-4 El SPL certificado está totalmente vinculado al vehículo y a la categoría en que el competidor participa. En otras palabras, si se cambia de categoría o de vehículo, será necesario restablecer el SPL certificado para el nuevo vehículo o categoría.

9-5 Los competidores deberán estar inscritos como miembros de la dBDRA con anterioridad, habitualmente 30 días, a la fecha límite de la temporada para poder optar a recibir una invitación para las Finales del Mundo. En la temporada 2008 la fecha límite será el 19 de Agosto de 2008.

9-6 La fecha límite para los cambios de categoría certificada será, normalmente, 30 días antes del final de la temporada. La categoría certificada de cada competidor es aquella en la que el mismo ha obtenido un SPL certificado.

Aunque un competidor puede establecer SPL certificados en más de una categoría durante la temporada, no podrá hacerlo después de la fecha límite, que para esta temporada será el 19 de Agosto de 2008.

9-7 Se realizarán calibraciones estrictas de los sistemas de medición en todos los eventos multipunto.

Sección 10 – RécorDs Mundiales

10-1 Para establecer un nuevo récord mundial siempre será necesaria la presencia de un miembro de la organización del dB Drag Racing.

10-2 Los récords mundiales sólo podrán establecerse en eventos de Triple Punto o en las finales mundiales del dB Drag Racing.

10-3 Los récords mundiales sólo podrán ser establecidos por competidores miembros del dB Drag racing.

10-4 Para establecer un nuevo récord mundial, el competidor deberá superar el récord anterior dos veces en un mismo evento. La menor de las dos marcas que superan el anterior récord será establecida como el nuevo récord mundial.

10-5 Siempre que un competidor obtenga una marca que pueda resultar en un nuevo récord, se realizarán las siguientes comprobaciones para asegurar la validez de la medición...

- El vehículo (y el podium) del competidor serán inmovilizados de inmediato por el personal del dB Drag Racing.
- El personal del dB Drag realizará una inspección obligatoria del vehículo.
- Se inspeccionará y comprobará el correcto funcionamiento del sistema de medición. Si se determina cualquier anomalía en el funcionamiento del sistema de medición, la marca del competidor será declarada nula. Una vez resuelto el problema con el sistema de medición, el vehículo del competidor volverá a ser medido.
- El personal de la organización debe aceptar la validez de la medición por unanimidad. Si no llegan a un consenso sobre dicha validez, la marca será declarada nula. Dependiendo de la naturaleza de la falta de acuerdo, el competidor podrá volver a medir su vehículo o ser descalificado.

Sección 11 – Inspecciones Del Vehículo, Infracciones, Sanciones

11-1 La dB Drag Racing Association se reserva el derecho de realizar una inspección del vehículo de un competidor para verificar el cumplimiento de las reglas. Durante una inspección, el competidor será requerido para enseñar y / o explicar aspectos del vehículo y de su sistema de sonido.

- 11-2 Las inspecciones incluirán (pero no se limitarán a):
- Inspección del sistema eléctrico del vehículo.
 - Inspección del sistema de sonido del vehículo.
 - Inspección del recinto de los subwoofers.
 - Inspección del salpicadero, huecos de los pies, consola central, techo y paneles de puerta.
 - Inspección del podium.
- 11-3 Si el competidor se niega a la inspección, sus marcas serán declaradas nulas y se le descalificará del evento.
- 11-4 Si se descubre una infracción de las reglas durante el desarrollo de la competición, el competidor podrá ser descalificado del evento en función de la gravedad de la infracción y del estado actual de la competición.
- 11-5 Si la infracción es menor y no se ha hecho de forma premeditada, la organización apercibirá al competidor y le pedirá que haga los arreglos necesarios para estar dentro de las reglas. Si la infracción se descubre antes de las rondas eliminatorias, la marca de clasificación será declarada nula y el competidor tendrá que volver a clasificarse una vez haya solucionado su infracción. Si la infracción se descubre durante las rondas eliminatorias, el infractor será descalificado.
- 11-6 Si la infracción es mayor, el competidor será descalificado del evento.
- 11-7 Si la infracción se ha cometido de forma deliberada y / o fraudulenta, el competidor será descalificado del evento. Además, la dB Drag Racing Association se reserva el derecho de prohibir el acceso al competidor a futuros eventos dB Drag Racing.
- 11-8 Si se descubre a un competidor manipulando, inutilizando o destruyendo el sistema de otro competidor, se le descalificará del evento de forma inmediata. Además, infracciones de este tipo resultarán en la expulsión permanente de la competición dB Drag Racing.
- 11-9 Si se descubre a un competidor manipulando, inutilizando o destruyendo el sistema de medición, se le descalificará del evento de forma inmediata. Además, infracciones de este tipo resultarán en la expulsión permanente de la competición dB Drag Racing.

Sección 12 – Código de Conducta del Competidor

- 12-1 Todos los miembros de un equipo de competición deben comportarse de forma profesional y educada. Los abusos físicos o verbales hacia los otros competidores, organización, expositores o espectadores significarán la inmediata descalificación y expulsión del evento, además de otras posibles acciones disciplinarias por parte de la dBDRRA.
- 12-2 Cualquier miembro de un equipo de competición que se encuentre bajo el efecto del alcohol o drogas será expulsado del evento, y podrá enfrentarse a posibles acciones disciplinarias por parte de la dBDRRA.

- 12-3 Cualquier miembro de un equipo de competición que ponga en peligro la seguridad de otras personas, o la de sí mismo, será expulsado del evento, y podrá enfrentarse a posibles acciones disciplinarias por parte de la dBDR.
- 12-4 Cualquier miembro de un equipo de competición que actúe de forma ofensiva o provocadora será expulsado del evento, y podrá enfrentarse a posibles acciones disciplinarias por parte de la dBDR.

Algunos ejemplos:

- Causar problemas, gritar, “montar un número” o “enrabiarse” en la línea de medición.
- La repartición o participación no honesta (por ejemplo, la incitación) en reclamaciones hacia el dB Drag Racing.
- El acoso o presión psicológicos hacia otros competidores o hacia la organización.

Sección 13 - Miscelánea

- 13-1 Desempates en las rondas de clasificación – Si 2 o más competidores empatan durante las rondas de clasificación, y alguno de ellos queda fuera de las rondas eliminatorias mientras los otros entran, se realizará una ronda de desempate previa a la creación de los emparejamientos de las rondas eliminatorias. Este desempate sólo servirá para adjudicar los puestos en los que estaban empatados los competidores. Si todos los competidores empatados están dentro de los puestos que dan acceso a las rondas eliminatorias, el desempate no será necesario, y el ordenador asignará los puestos.

Ejemplo:

- Supongamos que 3 competidores empatan con 153.4 dB. En la tabla, están ocupando el 7º, 8º y 9º puestos respectivamente. Para determinar quiénes de ellos pasarán a las rondas eliminatorias será necesario un desempate entre los tres competidores. Todos ellos deberán volver a medir para clasificarse. Durante el desempate supondremos que el competidor que estaba en 7º puesto obtiene 155.1, el competidor que estaba en 8º puesto obtiene 155.2, y el competidor que estaba en 9º puesto obtiene 156.1. Esto significará que el competidor del 9º puesto avanzará hasta la 7ª posición, el competidor del 8º puesto permanecerá en el mismo, y el competidor del 7º puesto caerá hasta la 9ª posición. Ahora, los emparejamientos pueden hacerse y se pasará a las rondas eliminatorias. Aunque las mediciones obtenidas en el desempate superen, por ejemplo, a la obtenida por el competidor que está en 6º puesto, éste no será desplazado, ya que los puestos involucrados en el desempate eran el 7º y el 8º.
- 13-2 Desempates en las rondas de eliminación – Si dos competidores empatan durante una ronda de eliminación, ambos dispondrán de 5 minutos para recargar sus baterías sólo con la ayuda de sus alternadores ... no con cargadores externos, a menos que esté prohibido encender los motores por alguna causa, y revisar sus vehículos.

Los dos vehículos deben permanecer en la línea de medición durante este tiempo. El intervalo de 5 minutos comenzará inmediatamente después de que se haya producido el empate. Cuando el intervalo de 5 minutos haya transcurrido, el sistema de medición se pondrá de nuevo en marcha y los competidores volverán a enfrentarse para determinar el ganador. Este proceso se repetirá hasta que haya un ganador.

13-3 Todas las reglas se cumplirán de forma que se respete su propósito original, y la interpretación del juez principal será la final y definitiva.

13-4 Validación del sistema de medición en eventos multipunto

- Sólo podrá utilizarse el sistema de medición Term-LAB actual en todos los eventos multipunto.
- Todos los competidores de una categoría deberán clasificarse en la misma línea de medición.

13-5 Tiempo de preparación y de salida de línea de medición en eventos multipunto – En eventos multipunto podrá exigirse que, tanto la preparación del vehículo para ser medido como la salida de la línea de medición tras finalizar la misma, se efectúen dentro de un intervalo de tiempo establecido. La cantidad de tiempo permitido para la preparación y para la salida, así como la penalización por exceder el límite de tiempo permitido, serán determinados por el organizador del evento.

Ejemplo:

Tiempo de preparación: 4 minutos

Tiempo de salida: 3 minutos

Penalización: 1 dB por cada minuto transcurrido fuera del tiempo permitido.

Sección 14 – Preguntas y Respuestas

Pregunta – ¿Cómo se contabilizan los amplificadores?

Respuesta – Los jueces contarán todos los amplificadores que se utilicen para reproducir graves, independientemente de su tamaño. Si existen dos amplificadores unidos (linkados, puenteados, etc...) de forma externa para sumar sus potencias, los jueces contarán el número de amplificadores unidos a tal efecto y ubicarán al competidor en la categoría correspondiente. Los jueces no clasificarán amplificadores basándose en su construcción interna o cantidad de placas de circuito que incorporen en su interior.

Pregunta – ¿Qué amplificador se considerará como un amplificador monofónico (o monoblock)?

Respuesta – La dBDR considera como monoblock a aquellos amplificadores que, por su naturaleza, son monofónicos y que, por tanto, tienen una única entrada y una única salida (2 conductores) y también tienen la capacidad de ser puenteados junto con otro amplificador (un amplificador monoblock dará el terminal positivo al que se conecta el altavoz y su pareja dará el terminal negativo al que se conecta el altavoz).

Pregunta – ¿Puedo quitar algún componente del sistema de sonido y ponerlo en el vehículo de otro competidor? Por ejemplo, compartir amplificadores, woofers, recintos, capacitores, fuente.

Respuesta – Un competidor podrá pedir prestado algún componente SI Y SÓLO SI su equipo se rompe durante la competición. Por ejemplo, si un competidor rompe un woofer durante las rondas de clasificación, podrá pedir otro prestado para seguir compitiendo.

Los competidores NO podrán compartir componentes en la competición. Por ejemplo, un club de competidores no puede traer un rack de amplificadores y compartirlo entre todos sus vehículos. Cada vehículo DEBE disponer de su propio equipo. Esto incluye todos los componentes del sistema: amplificadores, alternadores, baterías, woofers, fuentes de sonido, procesadores, podiums, etc.

Pregunta – ¿Cómo debe colocarse la plantilla para ubicar el sensor de medición para estar seguros de que el sensor de medición está en su sitio correcto?

Respuesta – El brazo más largo de la plantilla para ubicar el sensor de medición debe estar horizontal y paralelo al suelo. La parte vertical de la plantilla debe estar perpendicular respecto al suelo. En este momento, el sensor podrá posicionarse correctamente.

Pregunta – ¿Puede un competidor competir en una categoría para la que su vehículo no cumple las reglas. Por ejemplo: un competidor que normalmente compite en Super Street 1-2 entrar en Extreme 2?

Respuesta – Definitivamente no. La categoría en la que entra un competidor se determina por el número de woofers de su sistema y el nivel de las modificaciones hechas al vehículo. Los competidores sólo podrán competir en las categorías en las que su vehículo cumple las reglas.

Pregunta – Si se instalan dos alternadores en un vehículo Super Street. ¿Puede competir con el motor en marcha o ha de estar apagado?.

Respuesta – El vehículo podrá estar en marcha durante la medición siempre que no incumpla ninguna otra regla.

Pregunta – En las categorías en las que se exige el “uso normal” de los asientos. ¿Tienen estos que poder deslizarse completamente hasta atrás para cumplir la regla?

Respuesta – No. El competidor puede ajustar el asiento de la forma que prefiera, siempre y cuando su posición sea apta para un uso normal del vehículo.

Pregunta – En las reglas de Super Street dice que la pared y los subs deben estar siempre por detrás de los pilares de las cerraduras de las puertas delanteras. ¿Afecta esto también a las baterías y amplificadores?

Respuesta – No. Todos los componentes del equipo de sonido deben ubicarse por delante de los pilares de las cerraduras de las puertas delanteras siempre y cuando no se incumpla ninguna otra norma. Por ejemplo, los amplificadores pueden montarse bajo el asiento del conductor y / o del acompañante siempre y cuando no se impida la funcionalidad total de éstos. Por contrario, los amplificadores no podrán instalarse en una tabla en el suelo (en las categorías Street y Super Street) ya que la instalación de los amplificadores interfiere con el uso normal del vehículo.

Pregunta – En el libro de reglas se hace referencia a partes del sistema que han de ser “fácilmente desmontables”. ¿Qué quiere decir?

Respuesta – El competidor deberá ser capaz de desmontar la parte en cuestión en menos de 5 minutos.

Sección 15 – Definiciones

Punteado (bridged) – La dBDRRA define el punteado como el proceso mediante el cual se combinan las salidas de múltiples amplificadores para conseguir mayor potencia. Los amplificadores existentes utilizan diversos métodos para conseguir esto. Algunos amplificadores disponen de una circuitería interna que permite obtener una salida punteada accionando un conmutador o usando unos terminales de salida determinados. Otros amplificadores requieren el uso de procesadores externos para conseguirlo. Incluso existen amplificadores punteados de forma permanente que no pueden volver a ser punteados por el usuario. La dBDRRA usa el “verdadero” número de canales punteados para determinar si son aptos para la competición en la Street Division. La dBDRRA se reserva el derecho de recalificar el número de canales de salida de un amplificador para asegurar que se cumplen las limitaciones en cuanto a número de canales de salida impuestas en la Street Division.

Categoría certificada – La categoría en la que se compite en el momento de establecer un SPL certificado.

Evento certificado – Todo evento dB Drag Racing multipunto.

SPL certificado – La mayor marca ganadora de un competidor en cualquier evento multipunto.

Vehículo comercial – Vehículo cuyo uso no está destinado a aplicaciones domésticas. Algunos ejemplos son furgones de carga, ambulancias, camiones, autobuses escolares, etc.

Conductor – Un conductor es un cable simple (sólido o trenzado) usado para transportar corriente eléctrica. Un cable paralelo tradicional de altavoz está compuesto por dos conductores (positivo y negativo).

Componente extraíble por el usuario – La dBDRRA define un componente extraíble por el usuario (por ejemplo, un asiento) como un componente de origen diseñado para ser extraído como parte de la *operación normal* del vehículo.

Bobina discreta – La dBDR define bobina discreta como aquella que está eléctricamente aislada de las otras bobinas del woofer. Se permiten un máximo de 2 conectores (+ y -) por bobina discreta. La dBDR se reserva el derecho de determinar el número de bobinas discretas contenidas en un woofer.

Enduro – El formato Enduro es aquel en el que la marca del competidor se obtiene como la media obtenida durante el intervalo de medición (normalmente 30 segundos).

Asiento plegable – La dBDR define “asiento plegable” como un asiento de origen diseñado para ser plegado contra el lateral o la parte trasera del compartimento de pasajeros de un pickup.

Medición – Es el proceso con el que se mide el nivel de presión acústica o SPL de tu vehículo. El resultado, en decibelios (dB) es tu marca.

Recambio equivalente – La dBDR considera un recambio equivalente a aquel que se asemeja de forma muy cercana al elemento de origen que sustituye, tanto en forma como en función.

Radiador pasivo – Un radiador pasivo es un diafragma o membrana similar a un woofer pero que no dispone de bobina ni de imán. Los woofers no podrán usarse como radiadores pasivos en el dB Drag Racing.

Altavoz – La dBDR define altavoz convencional como un transductor electro-mecánico destinado a reproducir el sonido, que incorpora un cono, suspensión, chasis y bobina.

SPL – Sound Pressure Level (Nivel de Presión sonora). Su valor se expresa en decibelios (dB). Cuanto mayor sea este número de decibelios, más fuerte es el sonido. Un incremento de 3dB representa el doble de energía acústica. Un incremento de 10dB representa 10 veces más energía acústica, y será apreciado con el doble de volumen por el oído humano.

Patrocinio – Si un competidor recibe compensación ,de cualquier índole, para promocionar un producto, empresa o servicio determinado, entonces dicho competidor se considera patrocinado.

Prueba de la cuerda – Dos jueces se sitúan a ambos lados del vehículo. Pasan una cuerda (o cable) a través de las puertas abiertas del vehículo. Ambos jueces tensan la cuerda, y entonces la mueven, ambos a la vez, deslizándola por los pilares de las cerraduras de las puertas delanteras. Si la cuerda no toca el recinto ni los altavoces, el vehículo habrá pasado la prueba. (Puedes encontrar información específica sobre esta prueba en la sección 6-2).

Bateria – La dBDR define una “bateria estándar” como una batería que tenga una tensión nominal entre terminales de 12 voltios, formada por 6 celdas internas conectadas en serie, de tipo plomo/ácido o de gel. Esta batería será usada como la principal del vehículo (tanto si es la original como si es reemplazada por otra genérica) y estará permanentemente conectada al sistema eléctrico del vehículo.

Pared - La dBDR define pared de altavoces como todo recinto o bafle para altavoces que supere la altura del plano imaginario que se extiende de forma horizontal desde el punto más bajo del hueco de la ventana del conductor (el lugar donde el cristal entra en el chasis de la puerta) hasta el punto más bajo del hueco de la ventana de la puerta del acompañante (justo en el lado opuesto).

Prueba de la pared – Dos jueces se ubicarán a ambos lados del vehículo. Pasarán una cuerda (o cable) a través de la ventana (abierta) del conductor, a través del interior del vehículo y, por último, a través de la ventana (abierta) del acompañante. Ambos jueces tensarán la cuerda, apoyándola en el punto más bajo en el que el cristal entra en el chasis de las dos puertas. Si el recinto de los subwoofers no excede la altura de la cuerda, éste no será considerado como una pared de altavoces. Si cualquier parte del recinto supera la altura de la cuerda, éste será considerado como una pared de altavoces.

Woofers – Altavoz diseñado para la reproducción de bajas frecuencias. La dBDR considera como woofers aquellos altavoces con un diámetro igual o mayor a 10 pulgadas (25.4cm).

Exterior del vehículo – La dBDR define “exterior del vehículo” como las paredes externas del mismo (techo, frontal, trasera y laterales) que definen su aspecto exterior. Son todas aquellas partes del vehículo que, normalmente, van pintadas. Los bajos del vehículo no se consideran como “exterior del vehículo”.